

CONSOLE DE STYLE BUFFET

PLAN DE CONSTRUCTION



Niveau de difficulté : **TT** | MODÉRÉ

Temps de réalisation : **8 heures**

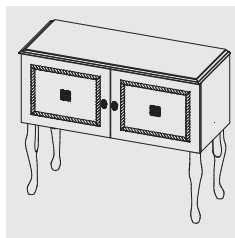
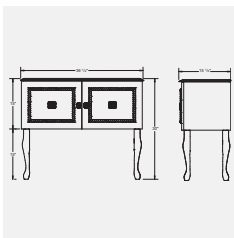

CONSOLE DE STYLE BUFFET

Cette console de style buffet mesure 30" de haut sur 36 1/2" de large et 15 1/4" de profondeur. Elle est faite de MDF, à l'exception des moulures et des pattes qui sont en bois.

Agrémenté de moulures décoratives et d'arabesques et peint tout en blanc, ce meuble de rangement est à la fois pratique et classique. Il est facile de personnaliser votre projet en utilisant une ou des couleurs agencées à votre décor.



OUTILS ET MATÉRIAUX NÉCESSAIRES

OUTILS

- > Banc de scie
- > Scie à onglets
- > Perceuse tournevis
- > Cloueuse pneumatique
- > Toupie avec fer Freud 38-352
- > Mèche à fraiser pour vis n° 8
- > Mèche 1/8"
- > Mèche Forstner
- > Équerre
- > Crayon
- > Ruban à mesurer

MATÉRIAUX

- > 1 feuille de MDF, 5/8" x 48" x 96"
- > 4 pattes de table Reine Anne, 2 1/2" x 15"
- > 1 moulure décorative demi-rond torsadée, 1/2" x 96"
- > 2 arabesques décoratives carrées, 2" x 2"
- > 2 boutons de porte
- > 4 charnières dissimulées, avec vis
- > Vis n° 8, 2"
- > Colle de menuisier
- > Clous de finition 1 1/2", calibre 18, pour cloueuse pneumatique
- > Bouche-pores
- > Apprêt
- > Peinture

Note sur les toupies

La toupie est un outil à moteur dont la polyvalence provient de la grande variété de fraises (ou fers) pouvant l'équiper. Celles-ci permettent, entre autres, de fabriquer des moulures, de creuser des rainures (ex. : pour y glisser des fonds de tiroirs ou panneaux de portes d'armoires), d'apporter une finition plus recherchées aux rebords des pièces de bois (planches, tablettes, tables), de raboter des surfaces et même de former des queues d'aronde. Les fraises, qui sont souvent offertes en ensemble, sont généralement accompagnées d'une illustration du motif qu'elles permettent de graver.

Selon le modèle de la toupie utilisée et le type de travail à exécuter, l'opérateur peut déplacer la toupie sur le matériau fixe (ex. : pour suivre des courbes) ou bien déplacer le matériau sur une table à toupie fixe (ex. : pour creuser des rainures). Plusieurs toupies sont conçues pour être utilisées des deux façons ; il suffit de fixer la toupie à l'envers, sous une table à toupie.

Note sur le MDF

Ce matériau polyvalent permet de construire des meubles solides et durables à coût abordable. Il est préférable de toujours coller les pièces avec de la colle de menuisier avant de les fixer avec des clous ou des vis. Si la pression des clous ou des vis n'est pas suffisante, utiliser des serre-joints pour maintenir les pièces en position durant la période de séchage.

Fixation avec des vis :

Toujours prépercer les pièces dans leur position d'assemblage avec une mèche à fraiser pour éviter que le MDF ne se déforme et ne fende sous la poussée des vis. La mèche à fraiser permet de former, en un seul passage, l'espace pour le corps de la vis ainsi que la cavité pour dissimuler la tête. Il n'y a aucune contre-indication à utiliser une perceuse-tournevis pour visser, mais il est recommandé de compléter le vissage à la main, car une trop grande force et une vitesse trop élevée peuvent endommager le MDF et affaiblir la prise de la vis.

Fixation avec des clous :

Pour certains projets, il est préférable d'utiliser des clous de finition. Le cas échéant, utilisez une cloueuse pneumatique qui demande peu d'efforts et dont les clous sont peu apparents.

CONSOLE DE STYLE BUFFET

PRÉPARATION (SUITE)

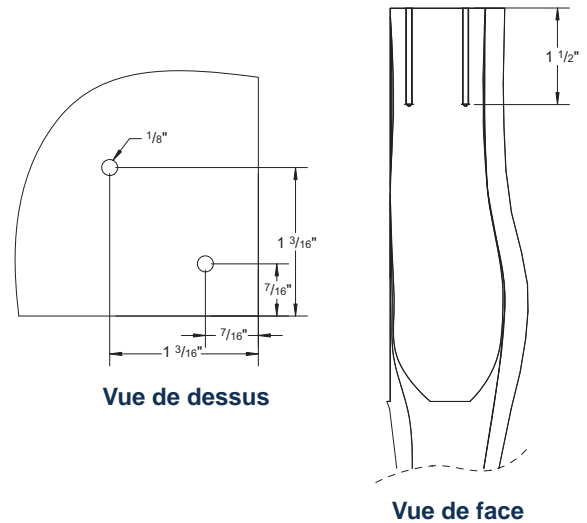
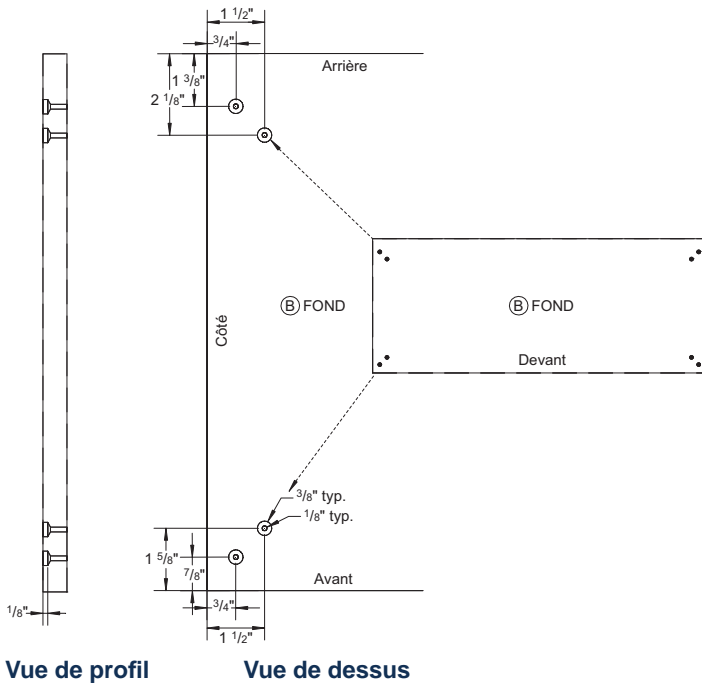

Fond B : Prépercer les coins avec la mèche à fraiser selon les indications fournies dans l'illustration. Le positionnement doit être très précis. La portion fraisée des trous doit avoir 1/8" de profondeur.

Pattes : Prépercer le dessus avec la mèche 1/8", à une profondeur de 1 1/2", en suivant méticuleusement les indications fournies dans l'illustration. S'assurer de tenir la perceuse selon un plan parfaitement vertical.

ASSEMBLAGE

Toutes les pièces du meuble doivent être collées et clouées ou vissées, incluant les pattes. Les moulures et arabesques sont seulement collées.

- 1 Coller et visser les pattes au fond B avec les vis de 2".
- 2 Coller et clouer les côtés E au fond B. Les extrémités inférieures des côtés E doivent affleurer le dessous de B.
- 3 Coller et clouer le dos C entre les côtés E. L'extrémité inférieure du dos C doit s'appuyer sur le dessus du fond B.
- 4 Coller et clouer l'arrêt de porte D entre les côtés E. L'arrêt de porte doit affleurer les extrémités supérieures et le devant des côtés E.

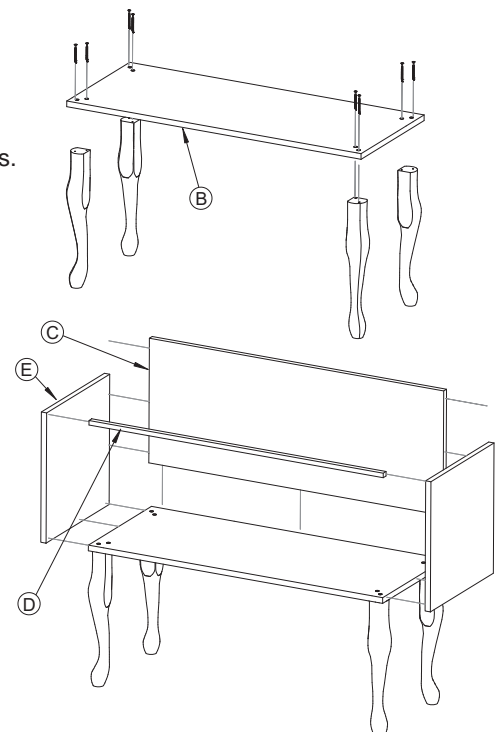

SUPPORT MURAL POUR PLANTES

ASSEMBLAGE (SUITE)

- 5** Clouer le dessus A sur le meuble. Les côtés de A doivent être à $\frac{1}{4}$ " des côtés E et l'arrière doit affleurer le dos C.

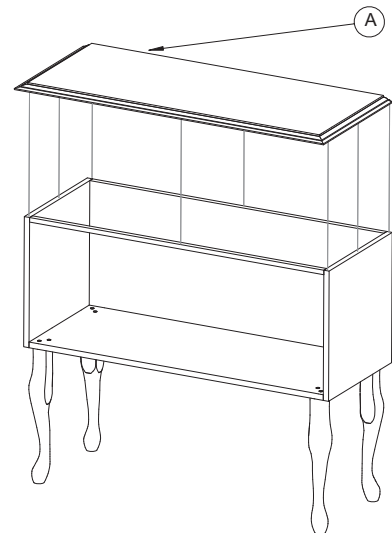

- 6** Percer un trou de $\frac{1}{8}$ " de diamètre à 1" du côté et à $7\frac{1}{8}$ " du dessus de chaque porte.

- 7** Coller les moulures et les arabesques au centre des portes. Il est possible de varier l'effet en combinant plusieurs arabesques. Visser les poignées dans les trous.

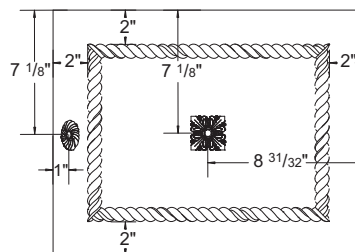

1 arabesque

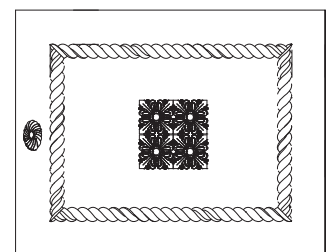

4 arabesques

- 8** Marquer les emplacements des charnières sur les portes, à $2\frac{1}{2}$ " du haut et du bas, en utilisant le gabarit du fabricant.

- 9** Avec la perceuse munie d'une mèche Forstner de la taille appropriée, creuser dans les portes les trous dans lesquels seront encastrées les charnières. Ne pas percer de part en part : les trous doivent être creusés à la profondeur recommandée par le fabricant.

- 10** Boucher les trous de clous dans le MDF avec un bouches-pores.

- 11** Appliquer une couche d'apprêt, puis peindre le meuble et les portes.

- 12** Encastrer les charnières dans les trous des portes et visser.

- 13** Placer une porte sur le meuble, en position ouverte, et marquer l'emplacement des plaques de fixation des charnières sur le côté intérieur.

- 14** Visser les plaques de fixation sur les marques, fixer les charnières aux plaques et ajuster.

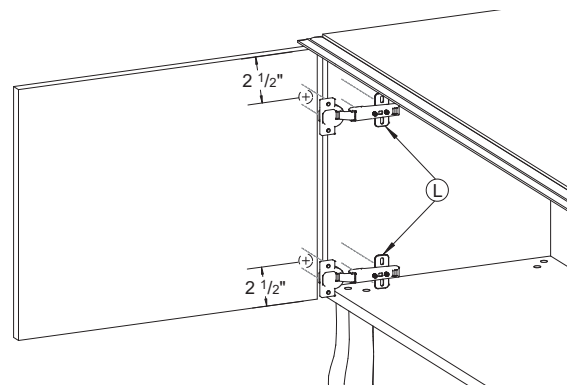

Cette console en MDF peut être utilisée comme buffet, cabinet à boissons, armoire à jeux, etc. Une jolie façon de combler vos besoins de rangement!