

IMPORTANT:
Read Before Using

IMPORTANT :
Lire avant usage

IMPORTANTE:
Leer antes de usar



Operating/Safety Instructions

Consignes de fonctionnement/sécurité

Instrucciones de funcionamiento y seguridad

WC18C

WC18F

WC18H

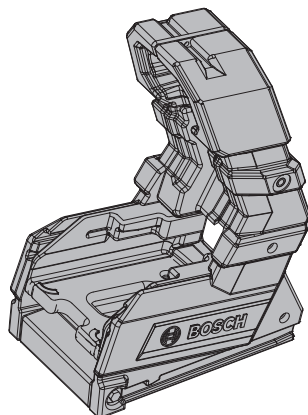
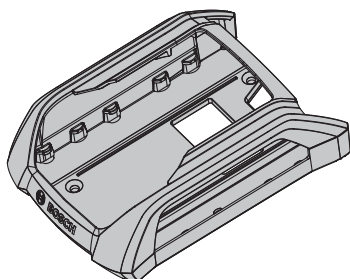
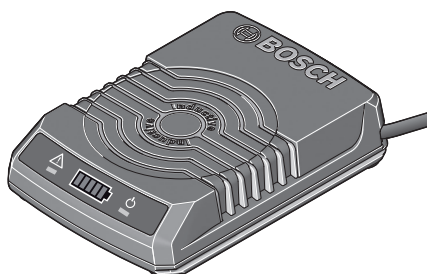

BOSCH

**Call Toll Free for
Consumer Information
& Service Locations**

**Pour obtenir des informations
et les adresses de nos centres
de service après-vente,
appelez ce numéro gratuit**

**Llame gratis para
obtener información
para el consumidor y
ubicaciones de servicio**

1-877-BOSCH99 (1-877-267-2499) www.boschtools.com

**For English Version
See page 2**

**Version française
Voir page 16**

**Versión en español
Ver la página 30**



WARNING Read and follow all instructions. Failure to follow all instructions listed below, may result in electric shock, fire and/or serious personal injury.

IMPORTANT SAFETY AND OPERATING INSTRUCTIONS “SAVE THESE INSTRUCTIONS”

Charger Safety Rules

1. **This manual contains instructions for battery charger model WC18C.** Do not substitute any other charger.

2. **Before using battery charger, read all instructions and cautionary markings on (1) battery charger, (2) battery pack, and (3) product using battery.**

3. **Charge only Bosch rechargeable batteries listed on page 5.** Other types of batteries may burst causing personal injury and damage.

4. **Do not place metal objects on the charger or between battery and charger.** Metal objects can heat up and increase the risk of fire and personal injury.

5. **Do not place credit cards or other magnetic data carriers near the charger.** Stored data on these data carriers can be deleted.

6. **Charge battery pack in temperatures above +32 degrees F (0 degrees C) and below +113 degrees F (45 degrees C). Store tool and battery pack in locations where temperatures will not exceed 120 degrees F (49 degrees C).** This is important to prevent serious damage to the battery cells.

7. **Do not recharge battery in damp or wet environment. Do not expose charger to rain or snow.** Water entering battery charger may result in electric shock or fire.

8. **Battery leakage may occur under extreme usage or temperature conditions. Avoid contact with skin and eyes.** The battery liquid is caustic and could cause chemical burns to tissues. If liquid comes in contact with skin, wash quickly with soap and water. If the liquid contacts your eyes, flush them with water for a minimum of 10 minutes and seek medical attention.

9. **In case of damage and improper use of the battery, vapours may be emitted. Ventilate the area and seek medical help in case of complaints.** The vapours can irritate the respiratory system.

10. **Place charger on flat nonflammable surfaces and away from flammable materials when recharging battery pack.**

Carpeting and other heat insulating surfaces block proper air circulation which may cause overheating of the charger and battery pack. If smoke or melting of the charger or battery pack is observed, unplug the charger immediately and do not use the battery pack or charger. Contact customer service immediately.

11. **Make sure cord is located so that it will not be stepped on, tripped over, or otherwise subjected to damage or stress.** Damaged plug and cord may result in electric shock or fire.

12. **Disconnect the charger by pulling the plug rather than the cord. Do not operate charger with damaged cord or plug; have them replaced immediately.** Damaged plug or cord may result in electric shock or fire.

13. **Do not insert battery pack in charger if battery pack case is cracked.** Using damaged battery pack may result in electric shock or fire.

14. **Do not disassemble charger or operate the charger if it has received a sharp blow, been dropped or otherwise damaged in anyway.** Incorrect reassembly or damage may result in electric shock or fire.

15. **Before each use, check the battery charger, cable and plug. If damage is detected, do not use the battery charger. Never open the battery charger yourself, take it to a Bosch Factory Service Center, or qualified serviceman only using original spare parts.** Incorrect reassembly may result in electric shock or fire.

16. **Do not use attachments not recommended or sold by Bosch.** Using attachments not recommended may result in electric shock or fire.

17. **Do not store battery pack in charger.** Battery pack stored in charger over a long period of time could lead to battery pack damage and fire.

18. **Unplug charger from outlet before storage, attempting any maintenance or cleaning.** Such preventive safety measures reduce the risk of electric shock or fire.



19. Keep the battery charger clean by blowing compressed air on charger vents and wiping the charger housing with a damp cloth. Contamination may result in electric shock or fire.

20. Replace battery pack if a substantial drop in operating time per charge is observed. Battery pack may be nearing the end of its life.

Important Charging Notes

1. The charger was designed to fast charge the battery only when the battery temperature is between 32°F (0°C) and 113°F (45°C). If the battery pack is too hot or too cold, the charger will not fast charge the battery. (This may happen if the battery pack is hot from heavy use). When the battery temperature returns to between 32°F (0°C) and 113°F (45°C), the charger will automatically begin charging.

2. A substantial drop in operating time per charge may mean that the battery pack is nearing the end of its life and should be replaced.

3. Remember to unplug charger during storage period.

4. If battery does not charge properly:

a. Check for voltage at outlet by plugging in some other electrical device.

b. Check to see if outlet is connected to a light switch which turns power "off" when lights are turned off.

c. Check battery pack terminals for dirt. Clean with cotton swab and alcohol if necessary.

d. If you still do not get proper charging, take or send tool, battery pack and charger to your local Bosch Service Center. See "Tools, Electric" in the Yellow Pages for names and addresses.

Note: Use of chargers or battery packs not sold by Bosch will void the warranty.

FCC Caution:

The manufacturer is not responsible for radio interference caused by unauthorized modifications to this equipment. Such modifications could void the user's authority to operate the equipment.

This device complies with Part 15 of the FCC Rules. Operation is subject to the following two conditions:

- 1) This device may not cause harmful interference, and
- 2) This device must accept any interference received, including interference that may cause undesired operation.

NOTE! This equipment has been tested and found to comply with the limits for a Class B digital devices, pursuant to Part 15 of the FCC rules. These limits are designed to provide reasonable protection against harmful interference in a residential installation. This equipment generates uses and can radiate radio frequency energy and, if not installed and used in accordance with the instructions,

may cause harmful interference to radio communications. However, there is no guarantee that interference will not occur in a particular installation. If this equipment does cause harmful interference to radio or television reception, which can be determined by turning the equipment off and on, the user is encouraged to try to correct the interference by one or more of the following measures:

- Reorient or relocate the receiving antenna.
- Increase the separation between the equipment and receiver.
- Connect the equipment into an outlet on a circuit different from that to which the receiver is connected.
- Consult the dealer or an experienced radio/TV technician for help.

Changes or modifications not expressly approved by the party responsible for compliance could void the user's authority to operate the equipment.



Industry Canada

This device complies with Industry Canada licence-exempt RSS standard(s). Operation is subject to the following two conditions:

(1) this device may not cause interference, and

(2) this device must accept any interference, including interference that may cause undesired operation of the device.

Battery Care

WARNING When batteries are not in tool or charger, keep them away from metal objects. For example, to protect terminals from shorting **DO NOT** place

batteries in a tool box or pocket with nails, screws, keys, etc. Fire or injury may result.

DO NOT PUT BATTERIES INTO FIRE OR EXPOSE TO HIGH HEAT. They may explode.

Battery Disposal

WARNING Do not attempt to disassemble the battery or remove any component projecting from the battery terminals. Fire or injury may result. Prior to disposal, protect exposed terminals with heavy insulating tape to prevent shorting.

Lithium-ion Batteries

If equipped with a lithium-ion battery, the battery must be collected, recycled or disposed of in an environmentally sound manner.



"The EPA certified RBRC Battery Recycling Seal on the lithium-ion (Li-ion) battery indicates Robert Bosch Tool Corporation is voluntarily participating in an

industry program to collect and recycle these batteries at the end of their useful life, when taken out of service in the United States or Canada. The RBRC program provides a convenient alternative to placing used Li-ion batteries into the trash or the municipal waste stream, which may be illegal in your area.

Please call 1-800-8-BATTERY for information on Li-ion battery recycling and disposal bans/restrictions in your area, or return your batteries to a Skil/Bosch/Dremel Service Center for recycling. Robert Bosch Tool Corporation's involvement in this program is part of our commitment to preserving our environment and conserving our natural resources."

Extension Cords

WARNING AN EXTENSION CORD SHOULD NOT BE USED UNLESS ABSOLUTELY NECESSARY. Use of improper extension cord could result in risk of fire and electrical shock. If an extension cord is used, make sure:

- The pins on plug of extension cord are the same number, size, and shape as those of plug on charger.
- The extension cord is properly wired and in good electrical condition.
- The wire size is large enough for AC ampere rating of charger as specified below:

d. An extension cord is a temporary solution. Move the charger to a standard receptacle as soon as the job has been completed.

Length of Cord, Feet	25	50	100	150
AWG Size of Cord	18	16	16	14

Extension Cord Chart for 220/240 Volt Tools:	
0.75mm ² CORD	50 Meters
1.0mm ² CORD	75 Meters

Operating Instructions

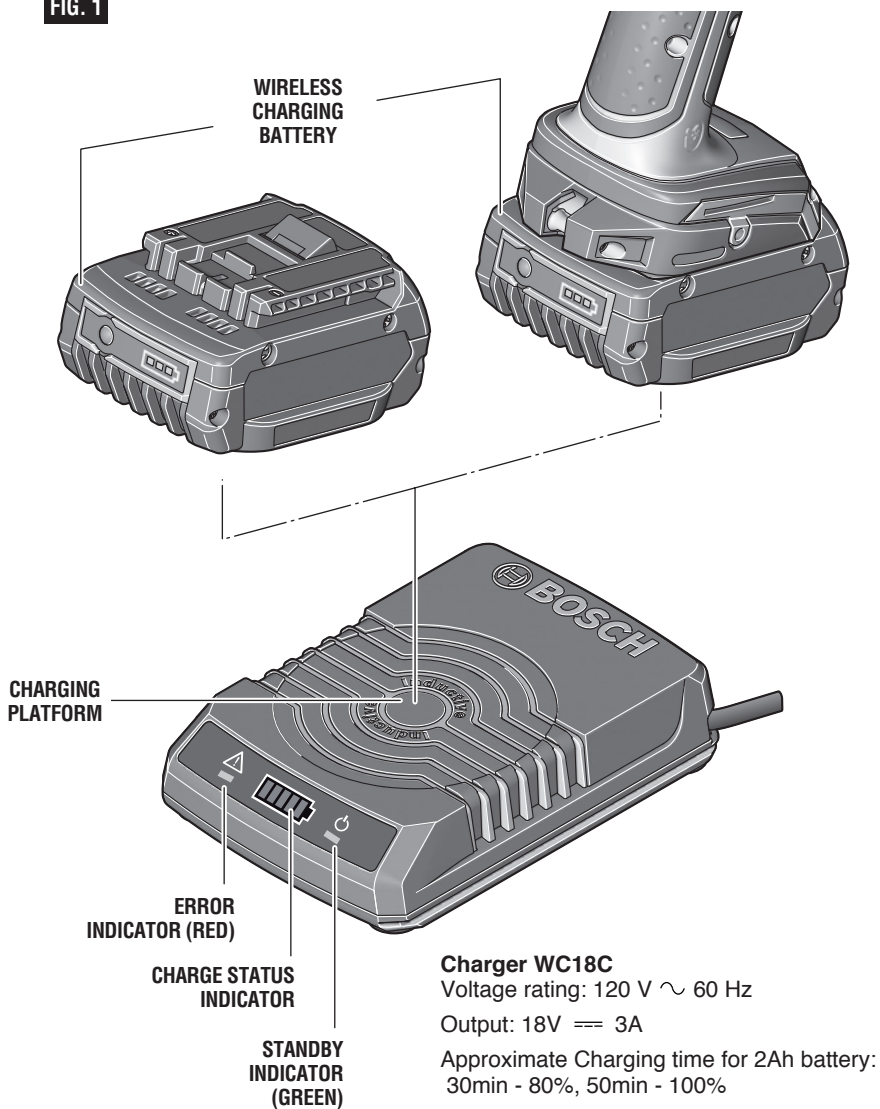
FIG. 1

⚠ WARNING This charger will only charge the following Wireless charging battery packs: WCBAT612-WCBAT625. Voltage rating 18V =

For most up to date battery compatibility, please refer to www.boschtools.com

“SAVE THESE INSTRUCTIONS”

Operating Instructions

The battery is supplied partially charged. Completely charge the battery before using your cordless tool for the first time. The lithium ion

battery can be charged at any time, without reducing its service life. Interrupting the charging procedure does not damage the battery.

Charger Indicators, symbols and meaning

If the indicator lights are "OFF", the charger is not receiving power from power supply outlet.

Continuous Light Standby Indicator (green)



A continuous green standby indicator shows that the main plug has been plugged into the socket outlet and that the charger is ready for use.

Flashing Charge Status Indicator



The charge status indicator flashes while charging. The number of green bars indicate the charge level. All five bars green means that the battery is fully charged. The light then changes from flashing to continuous. Note: The tool and battery can be removed from the charger at any time and used.

Continuous Error Indicator (red)



A continuous red error indicator shows that the battery temperature is outside of the permitted temperature range. As soon as the permitted temperature range is reached, the charger automatically begins charging.

Flashing Error Indicator (red)



A flashing red error indicator signals a different charger fault. See "Troubleshooting" section.

Wireless Charging Battery

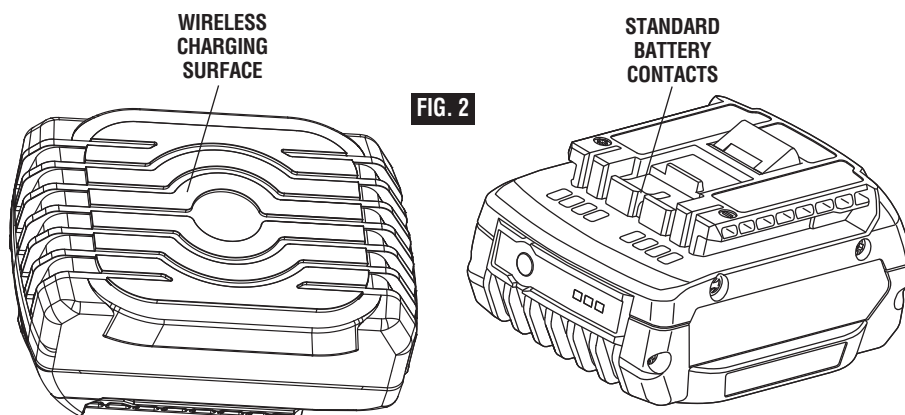

Standard battery contacts compatible with existing Bosch chargers: BC630, BC660, BC1836. See relevant manuals for details.

Charging surface: place on WC18C wireless charger charging platform. Entire battery charging surface must be in direct contact with battery charger charging platform.

Charging Battery Pack

Plug charger cord into your standard power outlet.

The battery is charged by placing the battery onto charging platform. Battery must stay centered on charging platform (Fig.1 and Fig.3a). Entire battery wireless charging surface must be in direct contact with battery charger charging platform. Battery may be charged either attached to a tool or without tool (Fig. 3a, Fig 3.b). Be sure that no gap exists between the wireless charging surface and charging platform.

⚠ WARNING Do not place metal objects on the charger or between battery and charger. Metal objects can heat up and increase the risk of fire and personal injury.

⚠ CAUTION Do not place credit cards or other magnetic data carriers near the charger. Stored data on these data carriers can be deleted.

FIG. 3a

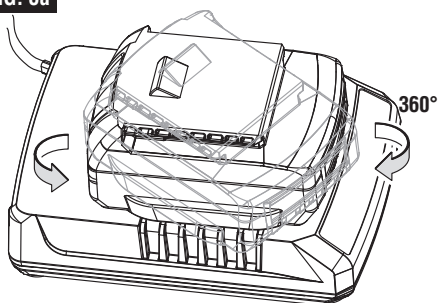

FIG. 3b

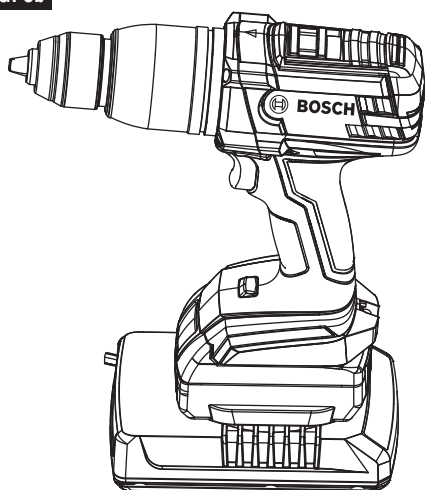

FIG. 4a

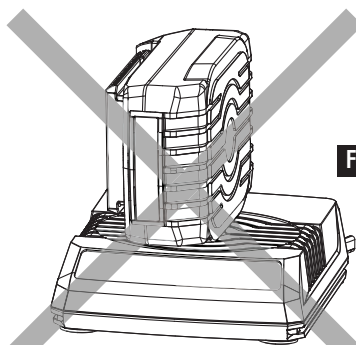

FIG. 4a

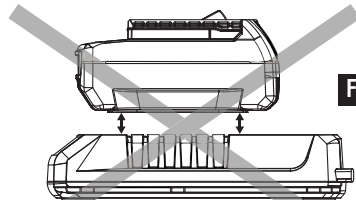

FIG. 4b

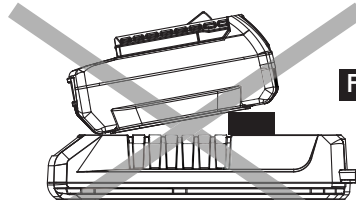

FIG. 4c

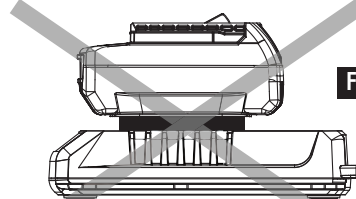
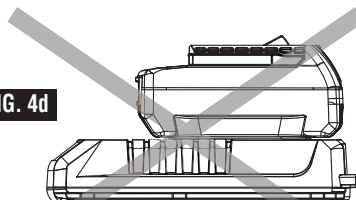

FIG. 4d



Using Wireless Charging Frame WC18F

⚠ WARNING Do not use wireless charging frame in vehicle.

Charging frame may break and lead to personal injury.

The wireless charging frame WC18F may be used in conjunction with the wireless charger for added convenience in workbench and workshop situations.

Horizontal mounting. (Fig. 5)

Remove charger from frame.

Mount frame with four 1/4" screws (not included).

Insert charger fully into frame (battery gauge first).

Insert tool with wireless charging battery into frame (Fig. 6)

Note: Battery may be inserted alone. Slide battery to end of rails.

To remove, slightly tip end closest to frame opening and slide out.

⚠ WARNING Fasten frame securely to surface. Charging frame may become dislodged and lead to personal injury.

FIG. 5

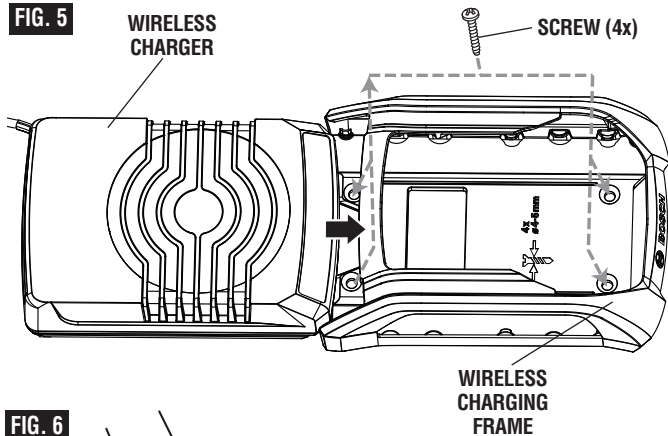
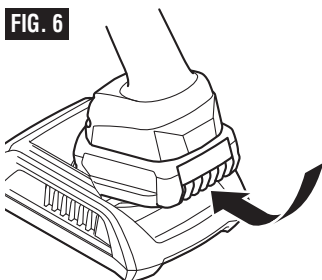

FIG. 6



Vertical mounting. (Fig. 7)

Remove charger from frame.

Mount frame with four 1/4" screws (not included).

Insert charger fully into frame (battery gauge first). Make sure charger snaps securely into position.

Insert wireless charging battery into frame.

Note: Slide battery to end of rails.

To remove, slightly tip end closest to frame opening and slide out.

⚠ WARNING Do not charge batteries with tools attached in vertical position. Charging frame may break and lead to personal injury (Fig. 8).

⚠ WARNING Fasten frame securely to surface. Charging frame may become dislodged and lead to personal injury.

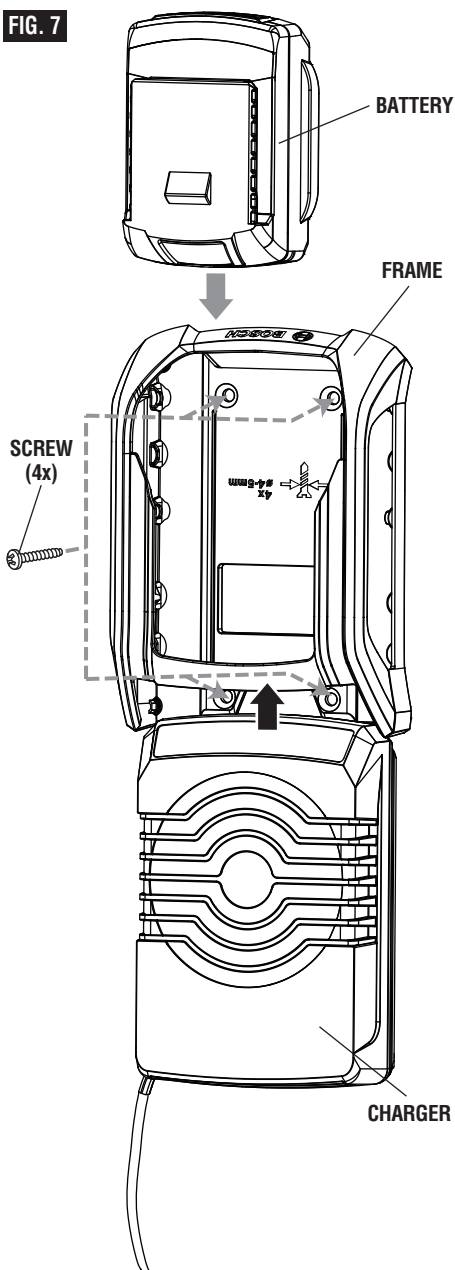
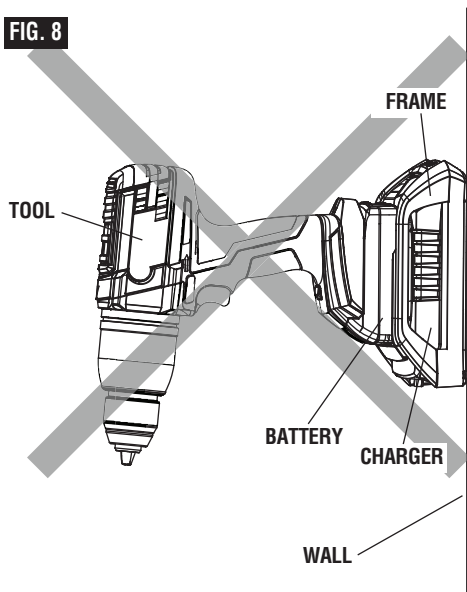
FIG. 7**FIG. 8**

Using Wireless Charging Holster WC18H

The wireless charger may be used in conjunction with the wireless charging holster WC18H. The holster allows added convenience by allowing secure installation in the cargo areas of a vehicle, either fastened to a shelf or to a wall.

Users with Sortimo® van racking systems may opt to install the holster between standard Sortimo® guide rails (Fig. 9a).

⚠ WARNING **Supply in-vehicle power (120V AC) using pure sine wave inverters only.** Failure to use a pure sine wave inverter may result in a charger malfunction or decrease in product life.

⚠ WARNING **Do not install wireless charging holster in vehicles without a permanent barrier between cargo and passenger areas. Do not install wireless charging holster in vehicle passenger area.** Wireless charging holster must be installed in vehicle cargo areas according to mounting instructions. Failure to properly install wireless charging holster in a vehicle with a permanent barrier between passenger and cargo areas could result in personal injury (Fig. 9b).

Add/Change Holster Inserts

The holster is compatible with the following Bosch 18V Drill/Drivers and Impact Drivers through the use of specially-designed inserts (see Fig. 10a). When purchased as a toolkit, the correct insert is shipped with the toolkit. When purchased as a starter kit, the correct insert should be selected from the Holster Insert Compatibility table and installed according to the instructions below.

Note: Refer to Fig. 10a.

Holster-Compatible Tool	Insert
DDH181 HDH181 DDH181X HDH181X	1
DDS181 HDS181 DDS182 HDS182	2
25618	3
IDH182	4

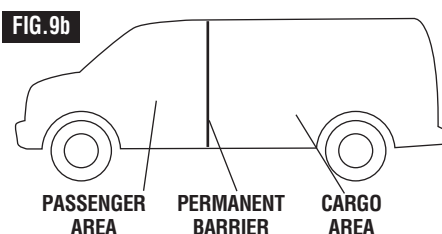
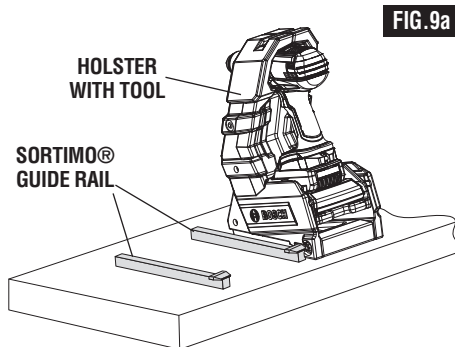

1. Remove Screw/Nut 1.
2. Loosen the (2x) Screw 2.
3. Remove installed inserts, pinching the bottom of inserts and pulling them from the holster.
4. Position new inserts, matching left and right sides appropriately. Grooves in inserts and holster should align.
5. Retighten (2x) Screw 2.
6. Reattach and tighten Screw/Nut 1.

Installing the Charger into the Holster

1. Slide the charger into the tray. (Fig. 10b) Be sure that the charger is fully inserted into the tray and that the cord is routed out the back of the tray.
2. Slide the tray into the holster. For WCBAT612-WCBAT615 batteries, slide the tray guide rails into the upper tray guide slot. For WCBAT620-WCBAT625 batteries, slide the tray guide rails into the lower tray guide slot. Be sure to route the power cord through the back of the holster. (Fig 10a)

Removing the Charger from the Holster

1. Unplug the power cord from power supply
2. Remove the tray from the holster (Fig 10a)
3. Remove the charger from the tray by first pulling charger up, then out of the tray (Fig. 10b).

FIG. 10a

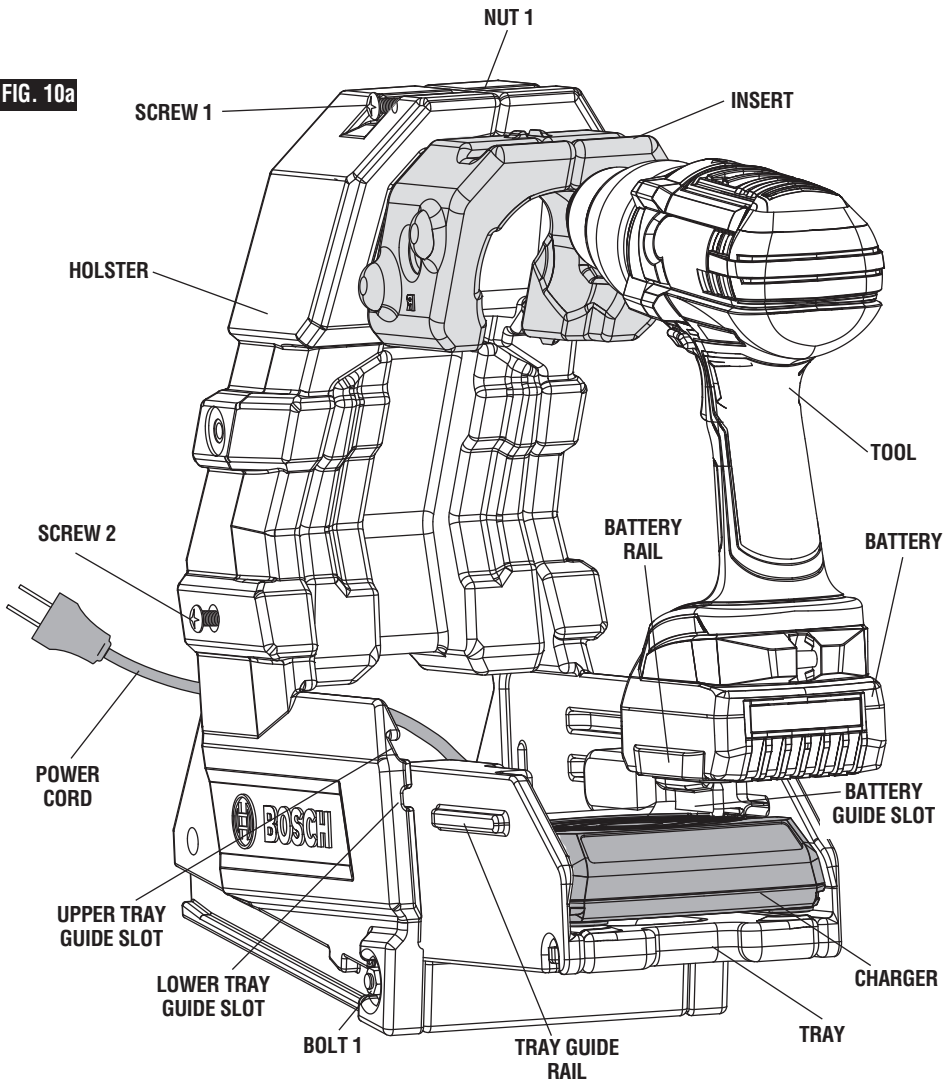
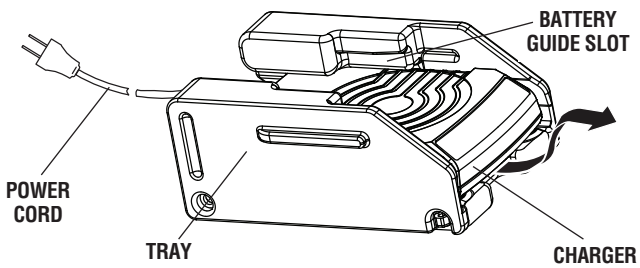

FIG. 10b



Side Mount Instructions

The holster may be mounted to shelf or workbench side walls through the side mounting holes using the hardware provided (Fig. 11).

1. Determine desired mounting position and orientation. Holster may be mounted from either its left or right side. See Fig. 12a for acceptable mounting positions.
2. If mounting holes are not available, mark and pre-drill holes for side mounting bolts. Side mounting bolt spacing is 10 inches (254mm).

3. Remove Bolt 1 (Fig. 10a) from bottom side mounting hole.

4. Attach holster to wall as shown in Fig. 11

⚠ WARNING **Fasten holster securely to side walls.** Holster not securely fastened may become dislodged and lead to personal injury

⚠ WARNING **Mount holster in only recommended orientations.** Failure to properly orient holster may cause holster and/or power tool to become dislodged and lead to personal injury.

FIG. 11

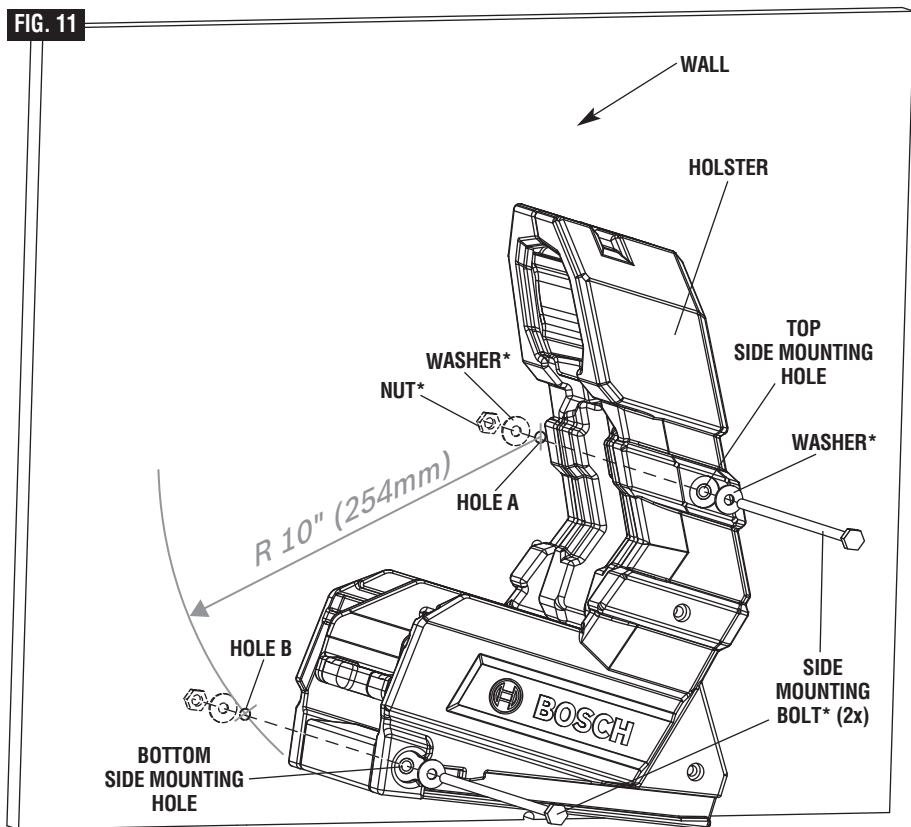

* Hardware included with holster

Side Mount Orientation

When side mounting the holster, use only the orientations between 0° and 80° from horizontal relative to the bottom surface of the holster (Fig. 12a). Do not mount the holster in orientations that may cause the

power tool to fall out of holster (Fig. 12b).

Do not mount the holster to a ceiling (Fig. 13a).

Do not mount the holster to a wall using the bottom mounting holes (Fig. 13b).

FIG. 12a

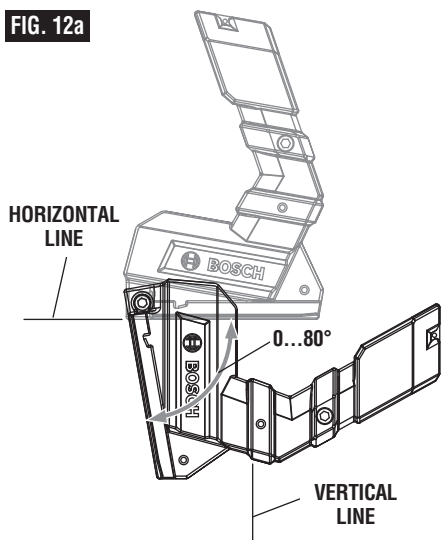

FIG. 12b

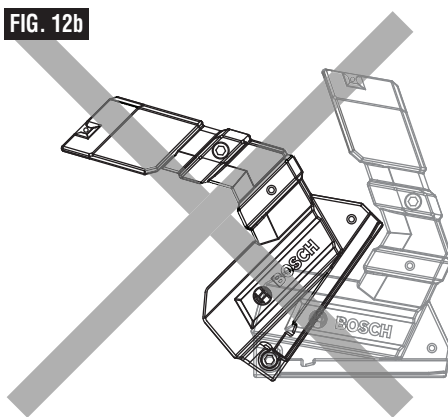

FIG. 13a

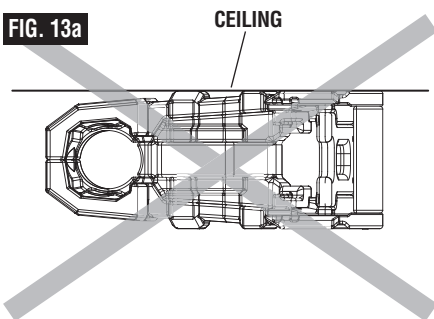
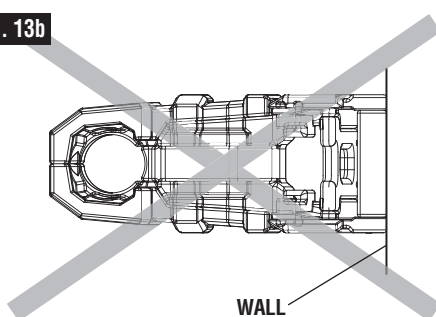

FIG. 13b



Bottom Mounting Instructions

The holster may be mounted to flat surfaces through the holes in its base (Fig 14). Do not mount holster upside down (Fig. 15).

⚠ WARNING Fasten holster securely to horizontal surfaces with appropriate hardware. Holster not securely fastened may become dislodged and lead to personal injury.

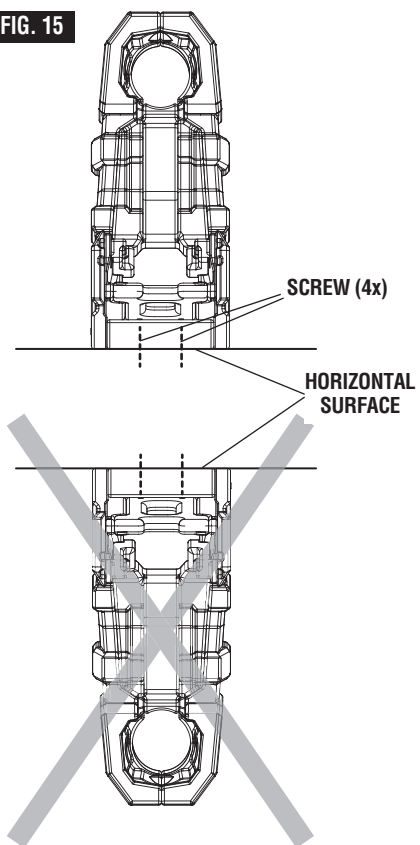
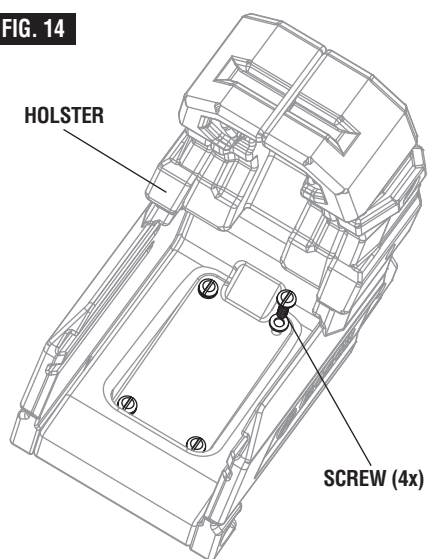
FIG. 15**FIG. 14**

Troubleshooting

PROBLEM	REMEDY
Red error indicator 4 flashes. No charging procedure possible	
The battery is not positioned (correctly)	Position the battery centrally with the battery base on the charging platform
Detection of foreign object An object other than / in addition to the battery is on the charging platform	Remove object
Incorrect battery has been positioned on the charging platform	Position compatible battery on the charging platform
Battery pack defective	Replace the battery
Standby indicator (green) does not illuminate	
Main plug of battery charger not plugged in (properly)	Insert main plug (fully) into the socket outlet
Socket outlet, main cable or battery charger defective	Check the main voltage; have the battery charger checked by an authorized after-sales service agent for Bosch power tools

AVERTISSEMENT

Lisez et suivez toutes les instructions. Le non-respect, même partiel, des instructions ci-après entraîne un risque de choc électrique, d'incendie et/ou de blessures graves.

IMPORTANTES CONSIGNES DE SÉCURITÉ ET DE FONCTIONNEMENT

« CONSERVEZ CES INSTRUCTIONS »

Consignes de sécurité applicables aux chargeurs

1. **Ce mode d'emploi contient des instructions pour le chargeur de piles modèle WC18C.** Ne lui substituez aucun autre chargeur.

2. **Avant d'utiliser le chargeur de piles, lisez toutes les instructions et toutes les mises en garde figurant sur (1) le chargeur de piles, (2) le bloc-piles et (3) le produit utilisant les piles.**

3. **Chargez uniquement des piles rechargeables Bosch indiquées à la page 16.** D'autres types de piles risqueraient d'éclater et de causer ainsi des blessures et des dommages.

4. **Ne placez pas d'objets en métal sur le chargeur ou entre les piles et le chargeur.** Des objets en métal risqueraient de chauffer et d'augmenter le risque d'incendie et de blessure corporelle.

5. **Ne placez pas de cartes de crédit ou d'autres supports de données magnétiques à proximité du chargeur.** Les données enregistrées sur ces supports de données risqueraient d'être effacées.

6. **Chargez le bloc-piles à des températures supérieures à +32 degrés F (0 degré C) et inférieures à +113 degrés F (45 degrés C).** Rangez l'outil et le bloc-piles à des endroits dont la température ne dépassera pas 120 degrés F (49 degrés C). Ceci est important pour ne pas risquer de causer des dommages graves aux cellules des piles.

7. **Ne rechargez pas les piles dans un environnement humide ou mouillé. N'exposez pas le chargeur à la pluie ou à la neige.** La pénétration d'eau dans le chargeur de piles risquerait de causer un choc électrique ou un incendie.

8. **Il peut y avoir une fuite de pile dans des conditions extrêmes d'utilisation ou de température. Évitez tout contact avec la peau et les yeux.** Le liquide de pile est caustique et pourrait causer des brûlures chimiques aux tissus. Si le liquide vient en contact avec la peau, lavez rapidement à l'eau savonneuse. Si le liquide vient en contact avec les yeux, rincez-les à l'eau pendant au moins 10 minutes et sollicitez des soins médicaux.

9. **En cas de dommages et d'utilisation incorrecte des piles, des vapeurs pourraient être produites. Ventilez l'endroit où vous vous trouvez et appelez un médecin si quelqu'un ne se sent pas bien.** Les vapeurs pourraient irriter l'appareil respiratoire.

10. **Placez le chargeur sur des surfaces plates et non inflammables, et à distance de tous matériaux inflammables, lorsque vous rechargez le bloc-piles.** De la moquette et d'autres surfaces thermiquement isolantes bloquent une circulation appropriée de l'air, ce qui pourrait causer une surchauffe du chargeur et du bloc-piles. Si vous observez de la fumée ou si vous voyez que le chargeur ou le bloc-piles commence à fondre, débranchez immédiatement le chargeur et ne vous servez plus du chargeur ou du bloc-piles. Contactez immédiatement le

service à la clientèle.

11. **Assurez-vous que le cordon est placé à un endroit où il ne sera pas piétiné, ou il ne fera trébucher personne et où il ne sera pas exposé par ailleurs à des dommages ou à des contraintes.** Une fiche et un cordon endommagés pourraient causer un choc électrique ou un incendie.

12. **Débranchez le chargeur en tirant sur la fiche et non sur le cordon. N'utilisez pas un chargeur dont le cordon ou la fiche est endommagé ; faites-les remplacer immédiatement.** Une fiche ou un cordon endommagé pourrait causer un choc électrique ou un incendie.

13. **N'insérez pas de bloc-piles dans le chargeur si le boîtier du bloc-piles est fissuré.** L'utilisation d'un bloc-piles endommagé pourrait causer un choc électrique ou un incendie.

14. **Ne démontez pas le chargeur et ne l'utilisez pas s'il a reçu un impact violent, s'il est tombé ou s'il a été endommagé par ailleurs d'une quelconque autre façon.** Un réassemblage incorrect ou un endommagement pourrait causer un choc électrique ou un incendie.

15. **Avant chaque utilisation, inspectez le chargeur de piles, le câble et la fiche. N'utilisez pas le chargeur de piles si vous détectez un dommage quelconque. N'ouvrez jamais le chargeur de piles vous-même ; apportez-le dans un Centre de service usine de Bosch ou chez un réparateur compétent n'utilisant que des pièces de rechange d'origine.** Un réassemblage incorrect pourrait causer un choc électrique ou un incendie.

16. **N'utilisez pas d'accessoire qui n'est pas recommandé ou vendu par Bosch.** L'utilisation d'accessoires non recommandés pourrait causer un choc électrique ou un incendie.

17. **Ne rangez pas le chargeur avec un bloc-piles à l'intérieur.** Le stockage d'un bloc-piles à l'intérieur d'un chargeur pendant une période prolongée pourrait endommager le bloc-piles et risquerait même de causer un incendie.

18. **Débranchez le chargeur de la prise de courant avant de le ranger, d'effectuer une opération de maintenance ou de réparation, ou de le nettoyer.** De telles mesures préventives en matière de sécurité réduisent le risque de choc électrique ou d'incendie.

19. **Gardez le chargeur de piles propre en soufflant de l'air comprimé sur les événements du chargeur et en essuyant le boîtier du chargeur avec un tissu humide.** Tout contamination pourrait causer un choc électrique ou un incendie.

20. **Remplacez le bloc-piles si vous constatez une baisse substantielle de l'autonomie de fonctionnement après les recharges.** Cela signifie peut-être que le bloc-piles s'approche de la fin de sa vie utile.

Remarques importantes concernant la charge

1. De même, le chargeur n'est destiné qu'à la charge rapide des bloc-piles dont la température se situe entre 0°C (32°F) et 45°C (113°F). Si le bloc-piles est trop chaud ou trop froid, la charge rapide est alors impossible. (Chose possible si le bloc-piles devient trop chaud à l'usage intensif). Quand la température du bloc-piles retourne entre 0°C (32°F) et 45°C (113°F), le chargeur rassurera automatiquement sa fonction.

2. Une diminution marquée de la réserve énergétique entre les charges peut signaler l'épuisement du bloc-piles et le besoin d'un remplacement.

3. N'oubliez pas de débrancher le chargeur durant la période de remisage.

4. Si le bloc-piles ne se charge pas normale-ment :

a. Vérifiez la présence de courant à la prise en y

branchant un autre appareil électrique.

b. Vérifiez si la prise n'est pas raccordée conjointement à un interrupteur qui servirait à éteindre les lumières.

c. Vérifiez la propreté des bornes du bloc-piles. Nettoyez-les au besoin avec un bâtonnet imbibé d'alcool.

d. Si vous n'arrivez toujours pas à obtenir la charge satisfaisante, confiez l'outil, le bloc-piles et le chargeur à votre centre d'entretien Bosch habituel. Voir les noms et adresses des centres d'entretien sous la rubrique « Outils électriques » dans les pages jaunes de l'annuaire de téléphone.

Remarque : L'utilisation de chargeurs ou de bloc-piles non vendus par Bosch annule la garantie.

Mise en garde de la FCC :

Le fabricant n'est pas responsable des perturbations radioélectriques causées par des modifications non autorisées de ce matériel. De telles modifications pourraient annuler le droit de l'utilisateur de se servir de ce matériel.

Cet appareil est conforme à la Partie 15 des Règles de la FCC. Son exploitation est sujette au respect de deux conditions :

- 1) Cet appareil ne risque pas de causer des interférences nuisibles ; et
- 2) Cet appareil doit accepter toutes les interférences reçues, y compris les interférences qui peuvent causer un fonctionnement indésirable.

REMARQUE : ce matériel a été testé et il a été démontré qu'il respecte les limites fixées pour un appareil numérique de Classe B, conformément à la Partie 15 des Règles de la FCC. Ces limites sont conçues de manière à assurer une protection raisonnable contre les perturbations nuisibles dans une installation résidentielle. Ce matériel produit, utilise et peut rayonner de l'énergie de fréquence radioélectrique et, s'il n'est pas installé et utilisé conformément aux instructions, il risque de causer des perturbations nuisibles aux

communications radio. Cependant, il n'est pas possible de garantir qu'aucune perturbation ne résultera d'une installation particulière. Si ce matériel cause des perturbations radioélectriques nuisibles affectant la réception de la radio ou de la télévision – ce qui peut être déterminé en mettant ce matériel sous tension et hors tension – l'utilisateur devrait essayer de remédier à de telles perturbations en prenant une ou plusieurs des mesures suivantes :

- Changer l'orientation de l'antenne de réception ou la placer à un autre endroit.
- Augmenter la distance entre le matériel et le récepteur.
- Brancher le matériel dans une prise de courant faisant partie d'un circuit différent de celui auquel le récepteur est connecté.
- Consulter le revendeur ou un technicien radio/télévision expérimenté pour obtenir de l'aide.

Les changements ou modifications qui n'ont pas été approuvés expressément par la partie responsable de la conformité pourraient annuler le droit d'emploi de l'équipement par l'utilisateur.

Industrie Canada

Le présent appareil est conforme aux CNR d'Industrie Canada applicables aux appareils radio exempts de licence. L'exploitation est autorisée aux deux conditions suivantes :

- (1) l'appareil ne doit pas produire de brouillage, et
- (2) l'utilisateur de l'appareil doit accepter tout brouillage radioélectrique subi, même si le brouillage est susceptible d'en compromettre le fonctionnement.

Entretien des piles

AVERTISSEMENT Lorsque les piles ne sont pas dans l'outil ou le chargeur, gardez-les à l'écart d'objets métalliques. Ainsi, pour éviter un court-circuitage des bornes, **NE PLACEZ PAS** les piles dans la boîte à outils ou dans la poche avec des

clous, des vis, des clés, etc. Ceci peut provoquer un incendie ou des blessures.

NE METTEZ PAS LES PILES AU FEU ET NE LES EXPOSEZ PAS À UNE CHALEUR ÉLEVÉE. Elles peuvent exploser.

Mise au rebut des piles

AVERTISSEMENT Ne tentez pas de désassembler le bloc-piles ou d'enlever tout composant faisant saillie des bornes de piles, ce qui peut provoquer un incendie ou des blessures. Avant la mise au rebut, protégez les bornes exposées à l'aide d'un ruban isolant épais pour prévenir le court-circuitage.

Piles lithium-ion

Si le produit est équipé d'une pile lithium-ion, la pile doit être ramassée, recyclée ou mise au rebut d'une manière qui ne soit pas nocive pour l'environnement.



“Le sceau RBRC de recyclage des piles, homologué par l'EPA (Agence pour la protection de l'environnement des États-Unis), qui se trouve sur les piles au lithium-ion (Li-ion) indique que Robert Bosch Tool Corporation

participe volontairement à un programme industriel de ramassage et de recyclage de ces piles au terme de leur vie utile, pourvu qu'elles soient mises hors service aux États-Unis ou au Canada. Le programme du RBRC offre une alternative pratique à la mise des piles au Li-ion usées au rebut ou au ramassage d'ordures municipal, ce qui pourrait être interdit dans votre région.

Veillez appeler le 1-800-8-BATTERY pour obtenir de plus amples renseignements sur le recyclage des piles au Li-ion et sur les restrictions ou interdictions de mise au rebut qui s'appliquent à votre région ou renvoyez vos piles à un Centre de Service Skil/Bosch/Dremel pour recyclage. La participation de Robert Bosch Tool Corporation à ce programme s'insère dans le contexte de notre engagement à préserver notre environnement et à conserver nos ressources naturelles.”

Cordons de rallonge

AVERTISSEMENT UN CORDON DE RALLONGE NE DOIT ÊTRE UTILISÉ QUE S'IL EST ABSOLUMENT NÉCESSAIRE. L'utilisation d'un cordon de rallonge inapproprié peut créer un risque d'incendie et de chocs électriques. Si un cordon de rallonge doit être utilisé, assurez-vous que :

- a. la fiche du cordon de rallonge possède des broches de nombre, dimensions et forme identiques à ceux de la fiche du chargeur ;
- b. le cordon de rallonge est bien câblé et en bon état électrique ;
- c. le fil est de calibre suffisant pour l'intensité nominale

en c.a. du chargeur, comme indiqué ci-après ;

d. un cordon de rallonge constitue une solution temporaire. Déplacez le chargeur à une prise standard dès que le travail est terminé.

longueur du fil, en pieds	25	50	100	150
Calibre AWG du fil	18	16	16	14

Tableau de cordons de rallonge pour outils de 220/240 volts	
Cordon de 0,75 mm ²	50 mètres
Cordon de 1,0 mm ²	75 mètres

Consignes de fonctionnement

FIG. 1

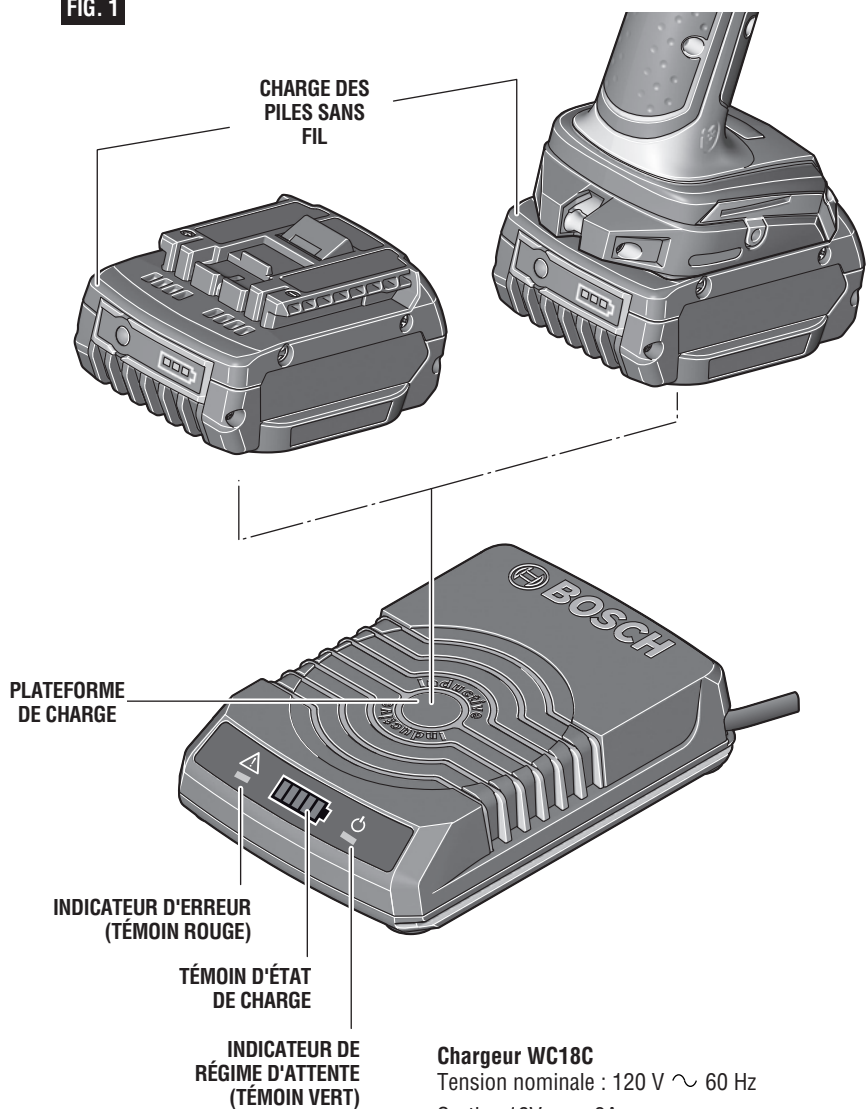

⚠ AVERTISSEMENT

Ce chargeur ne chargera que les blocs-piles de charge sans fil suivants :

WCBAT612-WCBAT625. Tension nominale : 18 V ===

Pour obtenir les informations les plus à jour sur la compatibilité des piles, veuillez vous rendre sur le site www.boschtools.com

« CONSERVEZ CES INSTRUCTIONS »

Consignes de fonctionnement

Les piles sont fournies partiellement chargées. Chargez complètement les piles avant de vous servir de votre outil sans fil pour la première fois. Les piles au lithium-

ion peuvent être chargées à tout moment sans réduire leur durée de vie utile. L'interruption de la procédure de charge n'endommage pas les piles.

Témoins, symboles et signification

Si les témoins de charge sont éteints, cela signifie que le chargeur ne reçoit pas d'électricité de la prise de courant.

L'indicateur de régime d'attente est allumé continuellement (témoin vert)



Un indicateur de régime d'attente (témoin vert) allumé continuellement montre que la fiche d'alimentation secteur a été branchée dans la prise de courant et que le chargeur est prêt à être utilisé.

Témoin d'état de charge clignotant



Le témoin d'état de charge clignote pendant la charge. Le nombre de barres vertes indique le niveau de charge. Si vous voyez cinq barres vertes, cela signifie que les piles sont totalement chargées. Les témoins sont alors allumés continuellement au lieu de clignoter. Remarque : l'outil et les piles peuvent être retirés du chargeur à tout moment et être utilisés.

Indicateur d'erreur (témoin rouge) allumé continuellement



Un indicateur d'erreur (témoin rouge) allumé continuellement montre que la température des piles est en dehors de la plage de température permise. Dès que la plage de température permise est atteinte, le chargeur commence automatiquement à charger.

Indicateur d'erreur (témoin rouge) clignotant



Un indicateur d'erreur (témoin rouge) clignotant signale un problème de chargeur différent. Voir la section consacrée à l'identification des causes des problèmes.

Charge des piles sans fil

SURFACE DE CHARGE SANS FIL

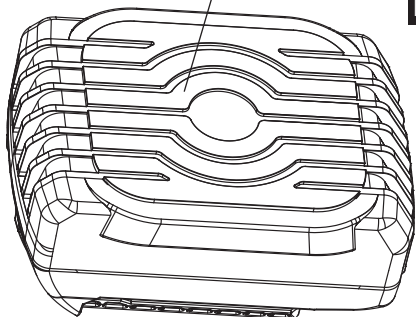
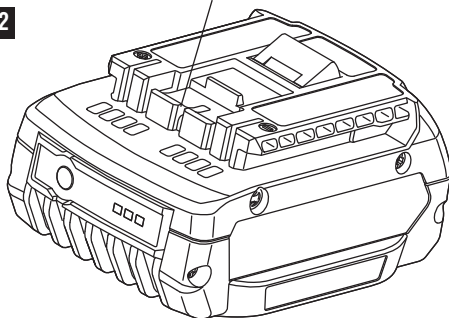

FIG. 2

CONTACTS DE PILES STANDARD



Contacts de piles standard compatibles avec les chargeurs Bosch existants : BC630, BC660, BC1836. Voir les modes d'emploi pertinents pour tous détails.

Surface de charge : placez sur la plateforme de charge

du chargeur sans fil WC18C. Toute la surface de charge des piles doit être en contact direct avec la plateforme du chargeur de piles.

Charge du bloc-piles

Branchez le cordon du chargeur dans votre prise de courant standard.

Pour charger les piles, placez-les sur la plateforme de charge. Les piles doivent être centrées sur la plateforme de charge (Fig. 1 et Fig. 3a). Toute la surface de charge sans fil des piles doit être en contact direct avec la plateforme du chargeur de piles. Les piles peuvent être chargées soit attachées à un outil, soit sans outil (Fig. 3a, Fig. 3b). Veillez à ce qu'il n'existe aucun écart entre la surface de charge sans fil et la plateforme de charge.

⚠ AVERTISSEMENT Ne placez pas d'objets en métal sur le chargeur ou entre les piles et le chargeur. Des objets en métal risqueraient de chauffer et d'augmenter le risque d'incendie et de blessure corporelle.

⚠ MISE EN GARDE Ne placez pas de cartes de crédit ou d'autres supports de données magnétiques à proximité du chargeur. Les données enregistrées sur ces supports de données risqueraient d'être effacées.

FIG. 3a

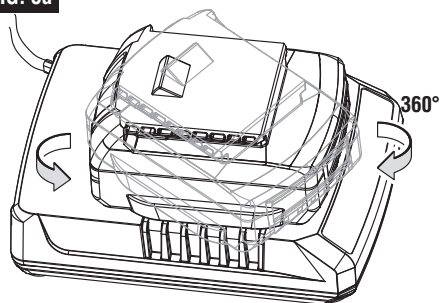

FIG. 3b

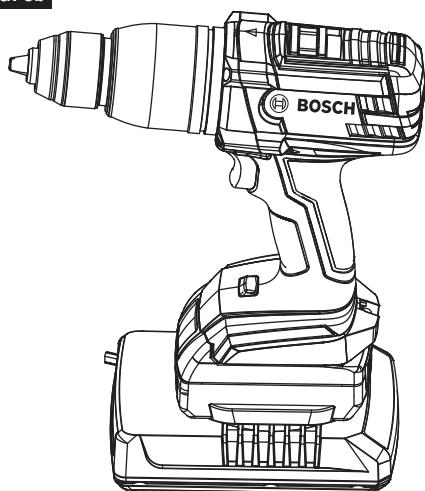

FIG. 4a

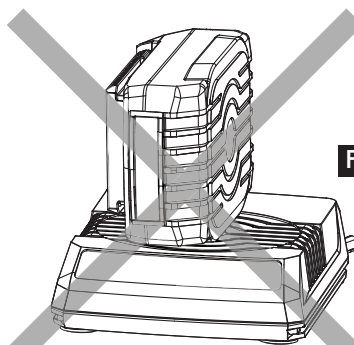

FIG. 4a

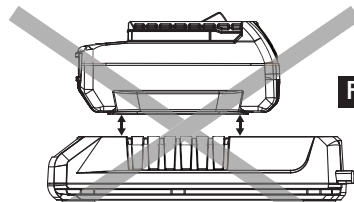

FIG. 4b

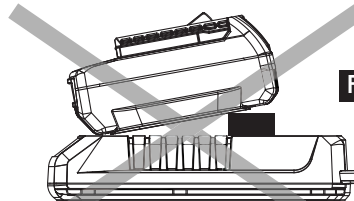

FIG. 4c

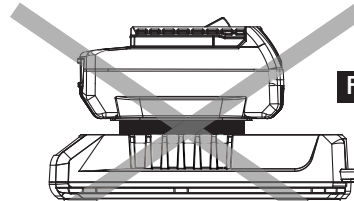
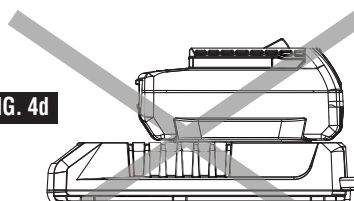

FIG. 4d



Utilisation du cadre de charge sans fil WC18F

AVERTISSEMENT N'utilisez pas le cadre de charge sans fil dans un véhicule. Le cadre de charge risquerait de se casser et de causer des blessures.

Le cadre de charge sans fil WC18F peut être utilisé conjointement avec le chargeur sans fil pour plus de commodité sur une table de travail ou dans un atelier.

Montage horizontal. (Fig. 5)

Retirez le chargeur du cadre.

Montez le cadre au moyen de quatre vis de 1/4 po (non incluses).

Insérez totalement le chargeur dans le cadre (avec le témoin de charge des piles en premier).

Insérez l'outil avec les piles à charge sans fil dans le cadre (Fig. 6).

Remarque : Les piles peuvent être insérées sans outil. Faites glisser les piles jusqu'à l'extrémité des rails.

Pour retirer, inclinez légèrement l'extrémité la plus proche de l'ouverture du cadre et faites glisser vers l'extérieur.

AVERTISSEMENT Attachez solidement le cadre sur la surface. Le cadre de charge peut se déloger et causer des blessures.

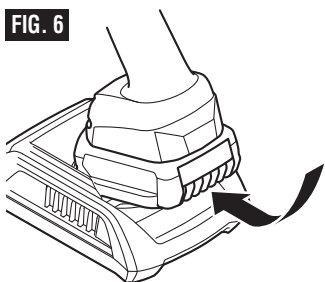
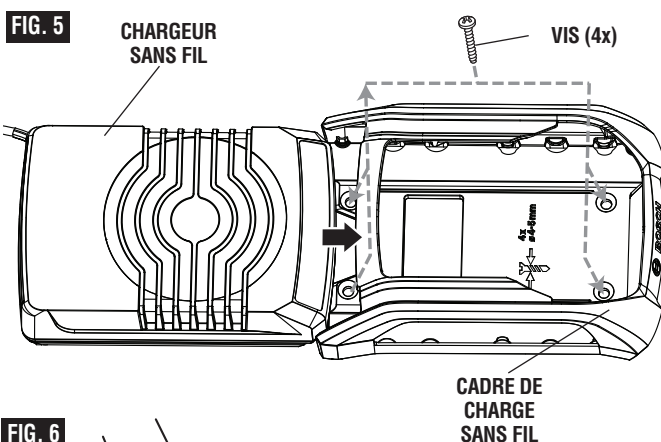

Montage vertical. (Fig. 7)

Retirez le chargeur du cadre.

Montez le cadre au moyen de quatre vis de 1/4 po (non incluses).

Insérez totalement le chargeur dans le cadre (avec le témoin de charge des piles en premier). Veillez à ce que le chargeur s'enclenche solidement à sa place.

Insérez les piles à charge sans fil dans le cadre.

Remarque : Faites glisser les piles jusqu'à l'extrémité des rails.

Pour retirer, inclinez légèrement l'extrémité la plus proche de l'ouverture du cadre et faites glisser vers l'extérieur.

⚠ AVERTISSEMENT Ne chargez pas des piles avec des outils attachés en position verticale. Le cadre de charge risquerait de se casser et de causer des blessures (Fig. 8).

⚠ AVERTISSEMENT Attachez solidement le cadre sur la surface. Le cadre de charge peut se déloger et causer des blessures.

FIG. 7

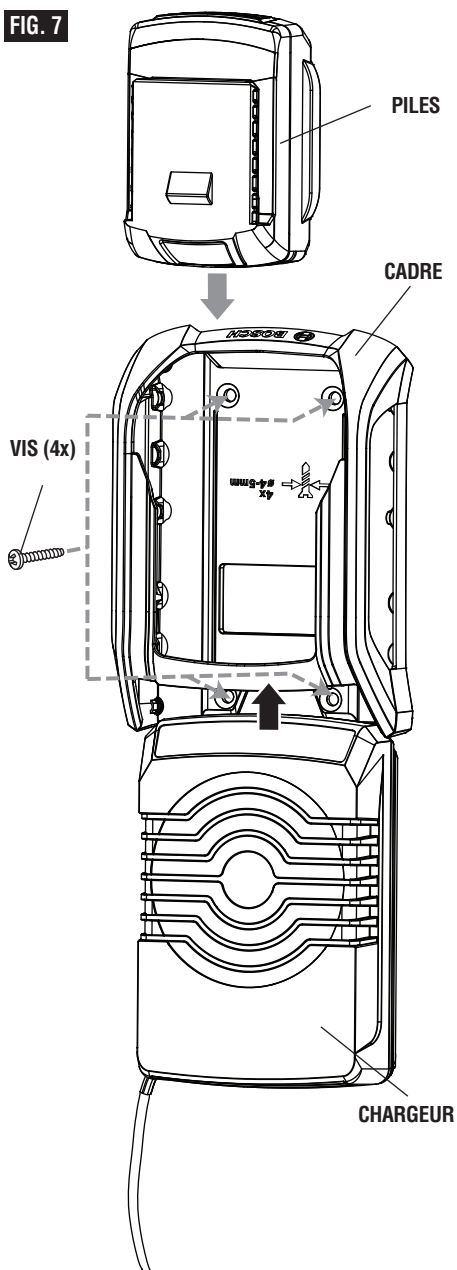
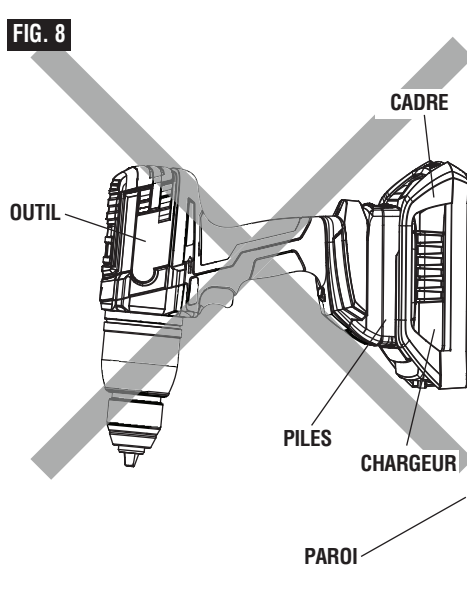

FIG. 8



Utilisation de l'étui de charge sans fil WC18H

Le chargeur sans fil peut être utilisé conjointement avec l'étui de charge sans fil WC18H. L'étui fournit plus de commodité en permettant une installation sécurisée dans les aires de transport d'un véhicule en étant attaché à une étagère ou à une paroi.

Les utilisateurs ayant des systèmes d'étagères de camionnette Sortimo® peuvent choisir d'installer l'étui entre les rails de guidage Sortimo® standard (Fig. 9a).

AVERTISSEMENT Fourniture d'alimentation électrique dans le véhicule même (120 V c.a.) en utilisant seulement des onduleurs sinusoïdaux purs. L'absence d'utilisation d'un onduleur sinusoïdal pur pourrait causer un problème de fonctionnement pour le chargeur ou raccourcir la durée de vie utile du produit.

AVERTISSEMENT N'installez pas d'étui de charge sans fil dans un véhicule n'ayant pas de barrière permanente entre la zone prévue pour le transport de marchandises et la zone prévue pour le transport de passagers. N'installez pas d'étui de charge sans fil dans la zone prévue pour le transport des passagers. L'étui de charge sans fil doit être installé dans la zone d'un véhicule prévue pour transporter des marchandises, conformément aux instructions de montage. L'installation d'un étui de charge sans fil dans un véhicule ne disposant d'une barrière permanente de séparation entre les zones prévues pour le transport de passagers et de marchandises pourrait causer des blessures (Fig. 9b).

Ajout/changement d'accessoires de fixation dans les étuis

L'étui est compatible avec les perceuses/visseuses à percussion Bosch de 18 V suivantes grâce à l'emploi d'accessoires de fixation de conception spéciale (voir Fig. 10a). Quand il est acheté dans le cadre d'un kit d'outil, l'accessoire de fixation correct est expédié avec le kit d'outil. Quand il est acheté dans le cadre d'un kit de départ, l'accessoire de fixation correct doit être sélectionné en utilisant le tableau de compatibilité des accessoires de fixation des étuis et installé conformément aux instructions ci-dessous.

Remarque : Voir Fig. 10a.

Outil compatible avec l'étui	Accessoire de fixation
DDH181 HDH181 DDH181X HDH181X	1
DDS181 HDS181 DDS182 HDS182	2
25618	3
IDH182	4

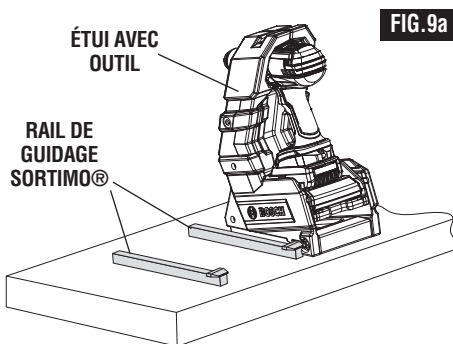

FIG. 9a

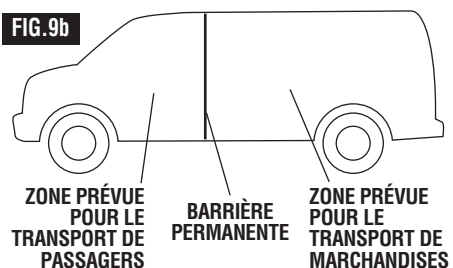

FIG. 9b

1. Retirez la vis/l'écrou.
2. Desserrez la vis 2 (2x).
3. Retirez l'accessoire de fixation installé en comprimant le fond de l'accessoire de fixation et en tirant dessus pour le faire sortir de l'étui.
4. Positionnez le nouvel accessoire de fixation en faisant bien correspondre le côté gauche et le côté droit. Les rainures de l'accessoire de fixation et de l'étui doivent être alignées.
5. Serrez à nouveau la vis 2 (2x).
6. Rattachez la vis/l'écrou 1 et serrez à nouveau.

Installation du chargeur dans l'étui

1. Faites glisser le chargeur dans le plateau. (Fig. 10b) Assurez-vous que le chargeur est totalement inséré dans le plateau et que le cordon est acheminé à travers l'arrière du plateau.
2. Faites glisser le chargeur dans le plateau. Pour les piles WCBAT612-WCBAT615, faites glisser les rails de guidage du plateau dans la fente de guidage supérieure du plateau. Pour les piles WCBAT620-WCBAT625, faites glisser les rails de guidage du plateau dans la fente de guidage inférieure du plateau. Acheminez bien le cordon d'alimentation à travers l'arrière de l'étui (Fig. 10a).

Retrait du chargeur de l'étui

1. Débranchez le cordon d'alimentation de la prise de courant
2. Retirez le plateau de l'étui (Fig. 10a)
3. Retirez le chargeur du plateau en le tirant d'abord vers le haut, puis vers l'extérieur pour le faire sortir du plateau. (Fig. 10b)

FIG. 10a

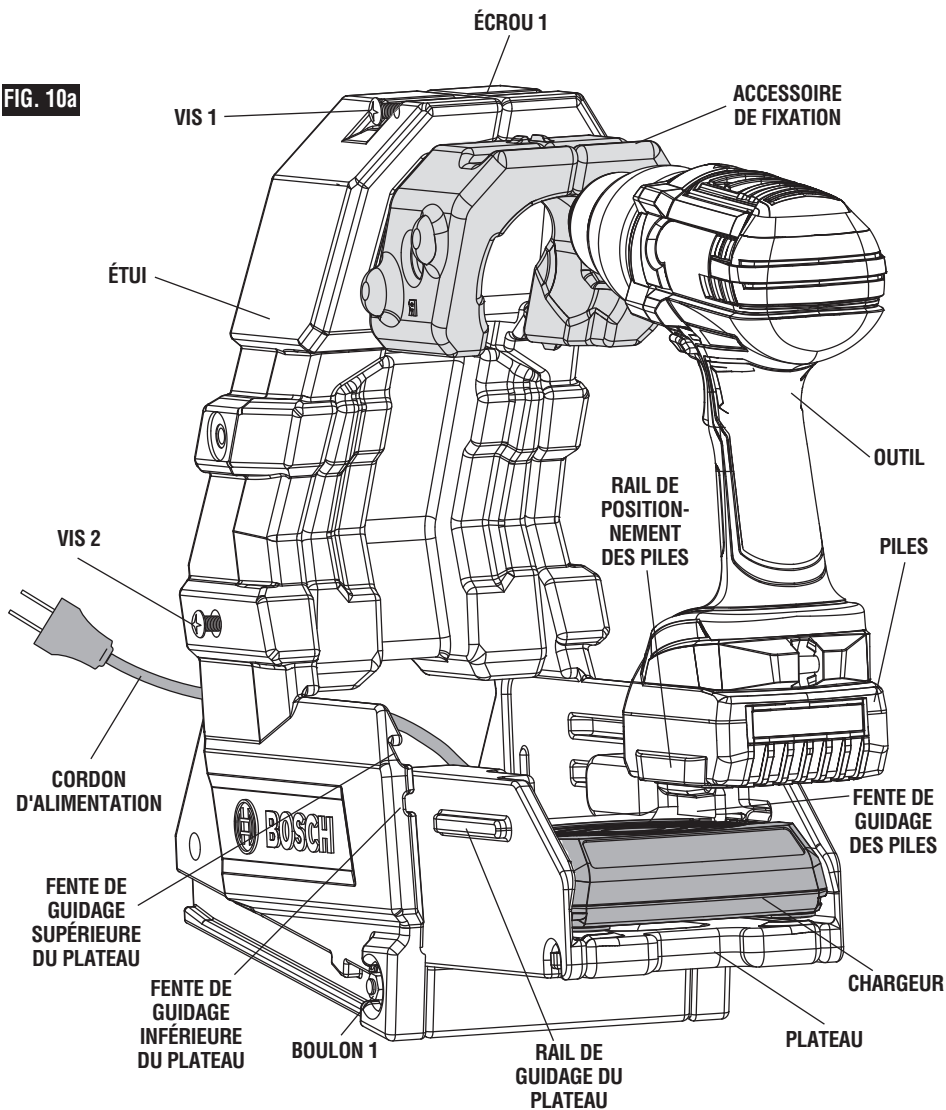
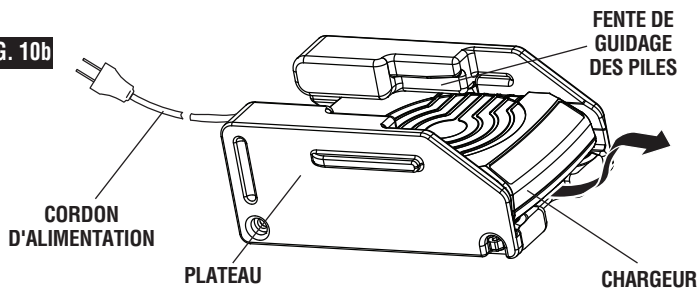

FIG. 10b



Instructions pour montage latéral

L'étui peut être monté sur une étagère ou sur la paroi latérale d'une table de travail à travers les trous de montage latéral en utilisant la quincaillerie fournie (Fig. 11).

1. Déterminez la position de montage et l'orientation désirées. L'étui peut être monté indifféremment depuis son côté gauche ou son côté droit. Voir Fig. 12a pour les positions de montage acceptables.
2. S'il n'y a pas de trous de montage disponibles, marquez des endroits pour y percer des trous ensuite afin d'y installer des boulons pour le montage latéral. L'espacement entre les boulons pour le montage latéral est de 10 po (254 mm)

3. Retirez le boulon 1 (Fig. 10a) du trou de montage latéral du bas.

4. Attachez l'étui au mur comme illustré à la Fig. 11

⚠ AVERTISSEMENT Fixez solidement l'étui sur les parois latérales. Un étui qui n'est pas sécurisé de façon adéquate peut être délogé, ce qui risquerait d'entraîner des blessures

⚠ AVERTISSEMENT Ne montez l'étui que dans les orientations recommandées. Une orientation incorrecte de l'étui risquerait de le déloger et/ou de déloger l'outil électrique, ce qui pourrait causer des blessures

FIG. 11

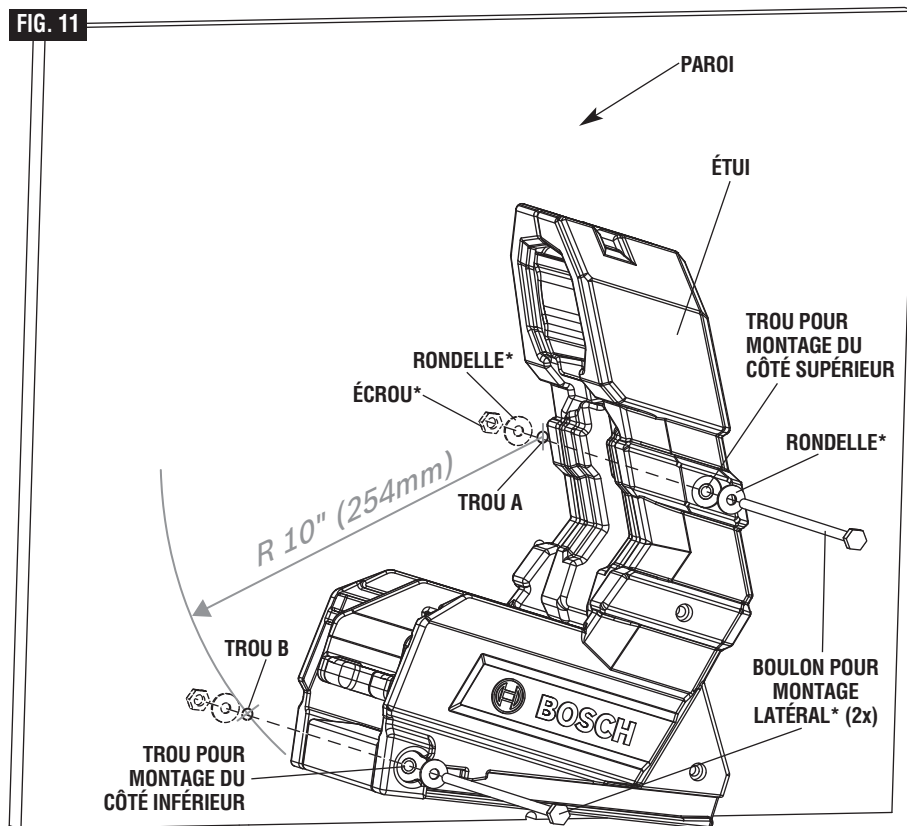

* Quincaillerie incluse avec l'étui

Orientation pour montage latéral

En cas de montage latéral de l'étui, n'utilisez que les orientations comprises entre 0° et 80° depuis le plan horizontal par rapport à la surface du bas de l'étui (Fig. 12a). Ne montez pas l'étui dans des orientations qui pourraient avoir pour effet que l'outil électrique risquerait de tomber de l'étui (Fig. 12b).

FIG. 12a

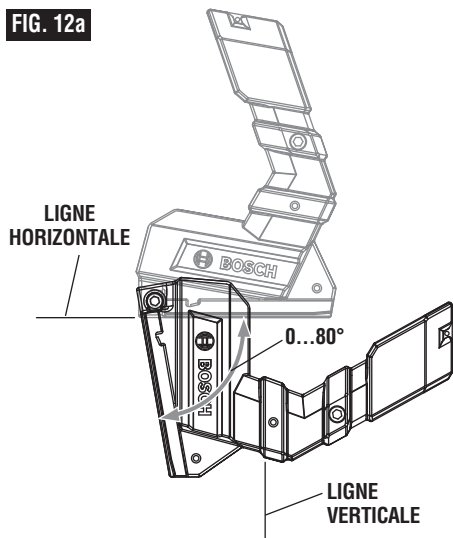

FIG. 12b

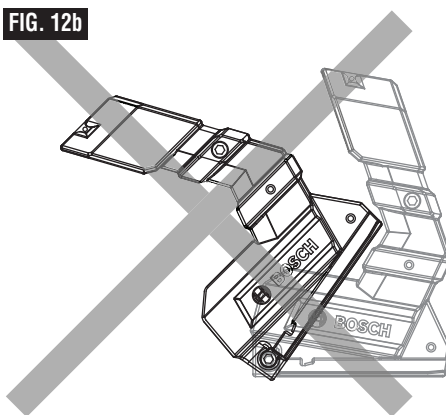

FIG. 13a

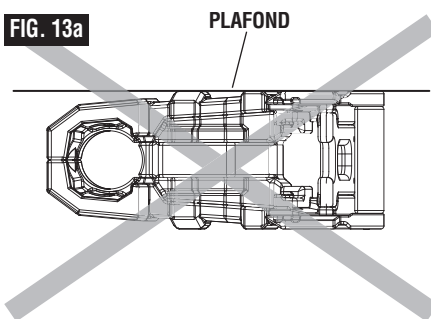
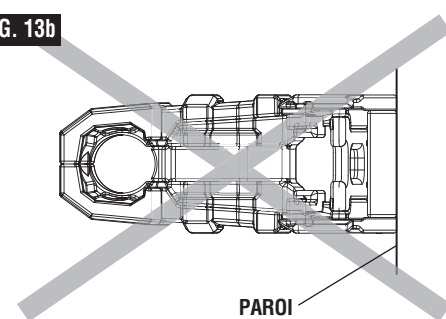

FIG. 13b



Instructions pour montage en bas

L'étui peut être monté sur des surfaces plates à travers les trous dans sa base (Fig. 14). Ne montez pas l'étui sens dessus-dessous (Fig. 15).

AVERTISSEMENT Attachez solidement l'étui sur des surfaces horizontales en utilisant la quincaillerie appropriée. Un étui qui n'est pas sécurisé de façon adéquate peut être délogé, ce qui risquerait d'entraîner des blessures.

FIG. 14

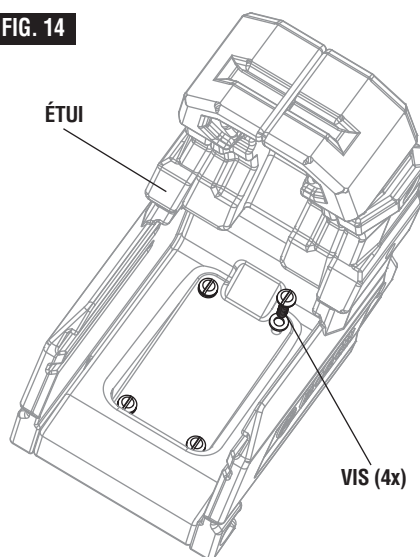
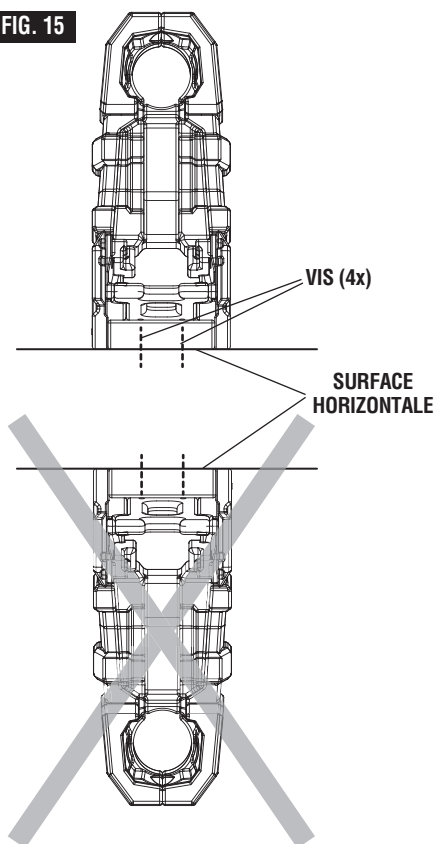

FIG. 15



L'identification des causes des problèmes

PROBLÈME	REMÈDE
L'indicateur d'erreur (témoin rouge) clignote à 4 reprises. Aucune procédure de charge n'est possible.	
Les piles ne sont pas positionnées (correctement).	Positionnez les piles au point central avec la base des piles reposant sur la plateforme de charge.
Détection d'un corps étranger Un objet autre que les piles / en plus de piles se trouve sur la plateforme de charge.	Retirez cet objet.
Des piles incorrectes ont été positionnées sur la plateforme de charge.	Positionnez des piles compatibles sur la plateforme de charge.
Le bloc-piles est défectueux.	Remplacez les piles.
L'indicateur de régime d'attente (témoin vert) ne s'allume pas.	
La fiche d'alimentation secteur du chargeur de piles n'est pas branchée (correctement).	Insérez la fiche d'alimentation secteur (totalement) dans la prise de courant.
La prise de courant, le câble d'alimentation secteur ou le chargeur de piles est défectueux.	Vérifiez la tension secteur; faites inspecter le chargeur de piles par un agent de service après-vente agréé pour les outils électriques Bosch.

ADVERTENCIA

Lea y siga todas las instrucciones. El incumplimiento de todas las instrucciones indicadas a continuación puede dar lugar a sacudidas eléctricas, incendios y/o lesiones personales graves.

graves.

INSTRUCCIONES DE SEGURIDAD Y DE FUNCIONAMIENTO IMPORTANTES

“CONSERVE ESTAS INSTRUCCIONES”

Normas de seguridad para cargadores

1. Este manual contiene instrucciones para el cargador de baterías modelo WC18C. No lo sustituya por ningún otro cargador.

2. Antes de utilizar el cargador de baterías, lea todas las instrucciones e indicaciones de precaución que se encuentran en (1) el cargador de baterías, (2) el paquete de batería y (3) el producto que utiliza baterías.

3. Cargue solamente las baterías recargables Bosch que se indican en la página 30. Otros tipos de baterías pueden reventar, causando lesiones corporales y daños.

4. No coloque objetos metálicos sobre el cargador ni entre la batería y el cargador. Los objetos metálicos pueden calentarse y aumentar el riesgo de incendio y lesiones corporales.

5. No ponga tarjetas de crédito ni otros portadores de datos magnéticos cerca del cargador. Los datos almacenados en estos portadores de datos pueden resultar borrados.

6. Cargue el paquete de batería a temperaturas por encima de +32 grados F (0 grados C) y por debajo de +113 grados F (45 grados C). Almacene la herramienta y el paquete de batería en lugares en los que las temperaturas no excedan 120 grados F (49 grados C). Esto es importante para prevenir daños graves a las celdas de la batería.

7. No recargue la batería en un ambiente húmedo o mojado. No exponga el cargador ni a la lluvia ni a la nieve. La entrada de agua en el cargador de baterías puede causar descargas eléctricas o incendio.

8. Se puede producir un escape del líquido de las baterías bajo condiciones extremas de uso o de temperatura. Evite el contacto con la piel y los ojos. El líquido de la batería es cáustico y podría causar quemaduras químicas en los tejidos. Si el líquido entra en contacto con la piel, lávela rápidamente con agua y jabón. Si el líquido entra en contacto con los ojos, enjuáguelos con agua durante un mínimo de 10 minutos y obtenga atención médica.

9. En caso de daños y uso incorrecto de la batería, es posible que se emitan vapores. Ventile el área y obtenga atención médica en caso de quejas. Los vapores pueden irritar el sistema respiratorio.

10. Coloque el cargador sobre superficies planas ininflamables y alejado de materiales inflamables cuando recargue el paquete de batería. Las alfombras y otras superficies termoaislantes bloquean la circulación apropiada de aire, lo cual puede causar sobrecalentamiento del cargador y del paquete de

batería. Si se observa humo o derretimiento del cargador o del paquete de batería, desenchufe inmediatamente el cargador y no utilice el paquete de batería ni el cargador. Contacte inmediatamente a servicio al cliente.

11. Asegúrese de que el cable de alimentación esté ubicado de manera que no se pueda pisar ni tropezar en él, ni que pueda sufrir daños ni someterse a esfuerzo excesivo de alguna otra manera. El enchufe y el cable de alimentación dañados pueden causar descargas eléctricas o incendio.

12. Desconecte el cargador jalando el enchufe en lugar de jalando el cable de alimentación. No utilice el cargador con el cable de alimentación o el enchufe dañado; haga que reemplacen el cable o el enchufe de inmediato. Un enchufe o un cable de alimentación dañado puede causar descargas eléctricas o incendio.

13. No inserte el paquete de batería en el cargador si la carcasa del paquete de batería está agrietada. La utilización de un paquete de batería dañado puede causar descargas eléctricas o incendio.

14. No desensamble el cargador ni lo utilice si ha recibido un golpe fuerte, se ha caído o se ha dañado de alguna otra manera. Un reensamblaje incorrecto o los daños pueden causar descargas eléctricas o incendio.

15. Antes de cada uso, compruebe el cargador de baterías, el cable y el enchufe. Si se detecta algún daño, no utilice el cargador de baterías. No abra nunca el cargador de baterías usted mismo, llévelo a un Centro de Servicio de Fábrica Bosch o a un técnico de servicio calificado que utilice únicamente piezas de repuesto originales. Un reensamblaje incorrecto puede causar descargas eléctricas o incendio.

16. No utilice un aditamento no recomendado o no vendido por Bosch. La utilización de aditamentos no recomendados puede causar descargas eléctricas o incendio.

17. No almacene el paquete de batería en el cargador. El paquete de batería almacenado en el cargador durante un período de tiempo prolongado podría causar daños al paquete de batería e incendio del mismo.

18. Desenchufe el cargador del tomacorriente antes de almacenarlo, intentar cualquier mantenimiento o limpiarlo. Dichas medidas preventivas de seguridad reducen el riesgo de descargas eléctricas o incendio.

19. Mantenga limpio el cargador de baterías soplando aire comprimido en las aberturas de ventilación del cargador y limpiando la carcasa del cargador con un



pañó húmedo. La contaminación puede causar descargas eléctricas o incendio.

20. Reemplace el paquete de batería si se observa un

descenso sustancial del tiempo de funcionamiento por carga. Es posible que el paquete de batería se esté acercando al final de su vida útil.

Notas importantes para cargar

1. El cargador fue diseñado para cargar la batería rápidamente sólo cuando la temperatura de la batería está entre 0°C (32°F) y 45°C (113°F). Si el paquete de baterías está demasiado caliente o demasiado frío, el cargador no cargará rápidamente la batería. (Esto puede ocurrir si el paquete de baterías está caliente debido a una utilización intensa.)

Cuando la temperatura de la batería vuelva a estar entre 0°C (32°F) y 45°C (113°F), el cargador comenzará a cargar automáticamente.

2. Un descenso considerable en el tiempo de funcionamiento por carga puede significar que el paquete de baterías se está acercando al final de su vida y que debe ser sustituido.

3. Recuerde desenchufar el cargador durante el período de almacenamiento.

4. Si la batería no carga adecuadamente:

a. Compruebe que hay tensión en el tomacorriente enchufando algún otro dispositivo eléctrico.

b. Compruebe si el tomacorriente está conectado a un interruptor de luz que corta el suministro de energía cuando se apagan las luces.

c. Compruebe si hay suciedad en las terminales del paquete de baterías. Límpielas con un pedazo de algodón y alcohol si es necesario.

d. Si usted sigue sin obtener una carga adecuada, lleve o envíe la herramienta, el paquete de baterías y el cargador al Centro de servicio Bosch local. Busque bajo "Herramientas eléctricas" en las páginas amarillas para obtener nombres y direcciones.

Nota: La utilización de cargadores o paquetes de batería no vendidos por Bosch anulará la garantía.

Aviso de precaución de la FCC:

El fabricante no es responsable de la radiointerferencia causada por las modificaciones no autorizadas que se realicen en este equipo. Dichas modificaciones podrían anular la autoridad del usuario para utilizar el equipo.

Este dispositivo cumple con la Parte 15 de las Reglas de la FCC. El funcionamiento está sujeto a las dos condiciones siguientes:

- 1) Este dispositivo no puede causar interferencias nocivas y
- 2) Este dispositivo debe aceptar cualquier interferencia recibida, incluyendo interferencia que pueda causar un funcionamiento no deseado.

NOTA: Este equipo ha sido sometido a pruebas y se ha comprobado que cumple con los límites para un dispositivo digital de Clase B, conforme a la parte 15 de las Normas de la FCC. Estos límites están diseñados para proporcionar protección razonable contra la interferencia perjudicial en una instalación residencial. Este equipo genera, usa y puede irradiar energía de radiofrecuencia y, si no se instala y utiliza de acuerdo con las instrucciones, puede causar interferencia

perjudicial para las radiocomunicaciones. Sin embargo, no hay garantía de que no vaya a ocurrir interferencia en una instalación específica. Si este equipo causa interferencia perjudicial para la recepción de radio o televisión, lo cual se puede determinar apagando y encendiendo el equipo, se recomienda al usuario que intente corregir la interferencia tomando una o más de las medidas siguientes:

- Reoriente o reubique la antena receptora.
- Aumente la separación entre el equipo y el receptor.
- Conecte el equipo a un tomacorriente que esté en un circuito distinto al circuito al que el receptor esté conectado.
- Consulte al distribuidor o a un técnico experto en radio/TV para obtener ayuda.

Los cambios o modificaciones no aprobados expresamente por la parte responsable del cumplimiento podrían anular la autoridad del usuario para utilizar el equipo.



Industry Canada

Este dispositivo cumple con el estándar o los estándares RSS exentos de licencia de Industry Canada. Su utilización está sujeta a las dos condiciones siguientes:

- (1) este dispositivo no podrá causar interferencia y
- (2) este dispositivo debe aceptar cualquier interferencia, incluyendo la interferencia que pueda causar un funcionamiento no deseado del dispositivo.

Cuidado de las baterías

ADVERTENCIA Cuando las baterías no están en la herramienta o en el cargador, manténgalas alejadas de objetos metálicos. Por ejemplo, para evitar que las terminales hagan cortocircuito, **NO** ponga las baterías en una caja de

herramientas o en un bolsillo con clavos, tornillos, llaves, etc. Se pueden producir un incendio o lesiones.

NO ARROJE LAS BATERÍAS AL FUEGO NI LAS EXPONGA AL CALOR INTENSO. Pueden explotar.

Eliminación de las baterías

ADVERTENCIA No intente desarmar la batería ni quitar ninguno de los componentes que sobresalen de las terminales de la batería. Se pueden producir lesiones o un incendio. Antes de tirarla, proteja las terminales que están al descubierto con cinta adhesiva aislante gruesa para prevenir cortocircuitos.

Baterías de iones de litio

Si este producto está equipado con una batería de iones de litio, dicha batería debe recogerse, reciclarse o eliminarse de manera segura para el medio ambiente.



“El sello de reciclaje de baterías RBRC certificado por la EPA que se encuentra en la batería de iones de litio (Li-ion) indica que Robert Bosch Tool Corporation está participando voluntariamente en un programa de la

industria para recoger y reciclar estas baterías al final de su vida útil, cuando se retiran de servicio en los Estados Unidos y Canadá. El programa RBRC proporciona una alternativa conveniente a tirar las baterías de Li-ion usadas a la basura o a la corriente municipal de aguas residuales, lo cual quizás sea ilegal en su área.

Tenga la amabilidad de llamar al 1-800-8-BATTERY para obtener información acerca de las prohibiciones/restricciones sobre el reciclaje y la eliminación de baterías de Li-ion en su lugar o devuelva las baterías a un Centro de servicio Skil/Bosch/Dremel para reciclarlas. La participación de Robert Bosch Tool Corporation en este programa es parte de nuestro compromiso hacia preservar nuestro medio ambiente y conservar nuestros recursos naturales.”

Cordones de extensión

ADVERTENCIA **NO SE DEBE UTILIZAR UN CORDON DE EXTENSION A NO SER QUE SEA ABSOLUTAMENTE NECESARIO.** La utilización de un cordón de extensión inapropiado podría dar lugar a peligro de incendio y sacudidas eléctricas. Si se debe utilizar un cordón de extensión, asegúrese de que:

- a. Las terminales del enchufe del cordón de extensión tengan el mismo número, tamaño y forma que las del enchufe del cargador.
- b. El cordón de extensión esté conectado adecuadamente y en buenas condiciones eléctricas.
- c. El tamaño del cable sea suficientemente grande para

la capacidad nominal en amperios AC del cargador según se especifica a continuación:

d. Un cordón de extensión es una solución provisional. Lleve el cargador a un tomacorriente estándar en cuanto se haya terminado el trabajo.

Longitud del cordón, pies:	25	50	100	150
Tamaño del cordón según el calibre americano de alambres (AWG)	18	16	16	14

Cuadro de cordones de extensión para herramientas de 220/240 voltios:	
CORDON de 0.75 mm ²	50 Metros
CORDON de 1.0 mm ²	75 Metros

Instrucciones de utilización

FIG. 1

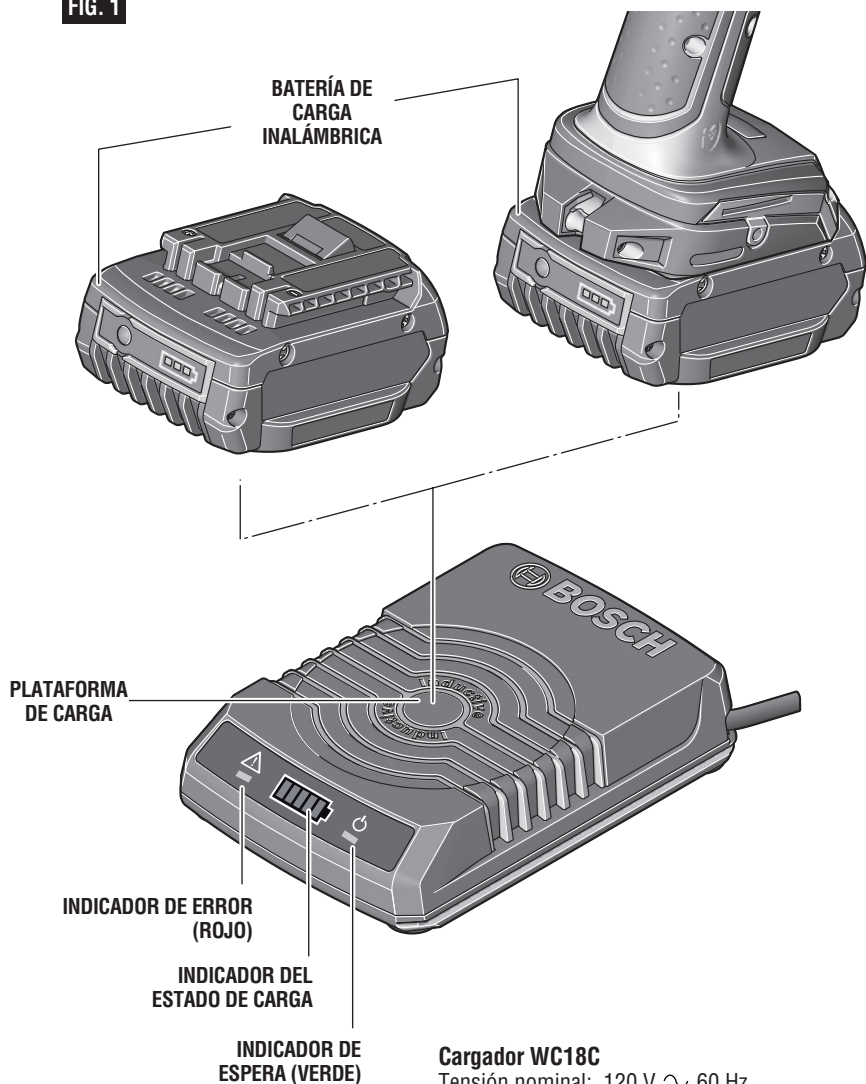
**⚠ ADVERTENCIA**

Este cargador sólo cargará los siguientes paquetes de batería de carga inalámbrica: WCBAT612-WCBAT625. Tensión nominal de 18 V ===

Para obtener la compatibilidad de baterías más actualizada, sírvase visitar www.boschtools.com

“CONSERVE ESTAS INSTRUCCIONES”

Instrucciones de utilización

La batería se suministra parcialmente cargada. Cargue completamente la batería antes de usar su herramienta inalámbrica por primera vez. La batería

de ion litio se puede cargar en cualquier momento sin reducir su vida de servicio. La interrupción del procedimiento de carga no daña la batería.

Indicadores, símbolos y significado

Si las luces indicadoras están "APAGADAS", el cargador no está recibiendo alimentación eléctrica del tomacorriente de la fuente de alimentación.

Indicador de espera de luz continua (verde)



Un indicador de espera verde continuo muestra que el enchufe principal se ha enchufado en el tomacorriente y que el cargador está listo para utilizarse.

Indicador del estado de carga parpadeante



El indicador del estado de carga parpadea durante el procedimiento de carga. El número de barras verdes indica el nivel de carga. Si las cinco barras están verdes, la batería está completamente cargada. Entonces la luz cambia de parpadeante a continua. Nota: La herramienta y la batería se pueden retirar del cargador en cualquier momento y utilizarse.

Indicador de error continuo (rojo)



Un indicador de error continuo rojo muestra que la temperatura de la batería está fuera del intervalo de temperatura permitido. En cuanto se alcance el intervalo de temperatura permitido, el cargador comenzará a cargar automáticamente.

Indicador de error parpadeante (rojo)



Un indicador de error parpadeante rojo señala una falla diferente del cargador. Consulte la sección "Resolución de problemas".

Batería de carga inalámbrica

SUPERFICIE DE CARGA INALÁMBRICA

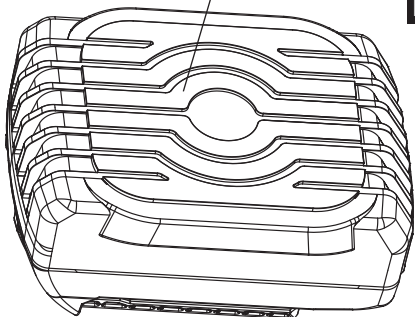

CONTACTOS DE BATERÍA ESTÁNDAR

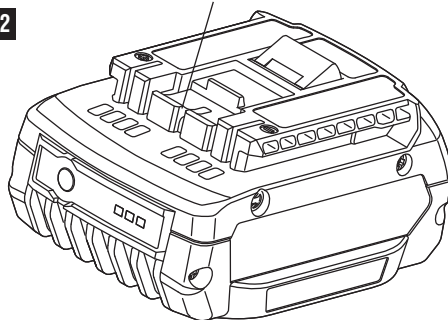

FIG. 2

Contactos de batería estándar compatibles con los cargadores Bosch existentes: BC630, BC660 y BC1836. Consulte los manuales relevantes para obtener detalles.

Superficie de carga: colóquela sobre la plataforma de carga del cargador inalámbrico WC18C. Toda la superficie de carga de la batería debe estar en contacto directo con la plataforma de carga del cargador de baterías.

Carga del paquete de baterías

Enchufe el cable de alimentación del cargador en un tomacorriente estándar.

La batería se carga colocándola sobre la plataforma de carga. La batería debe permanecer centrada sobre la plataforma de carga (Fig. 1 y Fig. 3a). Toda la superficie de carga inalámbrica de la batería debe estar en contacto directo con la plataforma de carga del cargador de baterías. La batería se puede cargar tanto conectada a una herramienta como sin herramienta (Fig. 3a, Fig. 3b). Asegúrese de que no exista holgura entre la superficie de carga inalámbrica y la plataforma de carga.

⚠ ADVERTENCIA No coloque objetos metálicos sobre el cargador ni entre la batería y el cargador. Los objetos metálicos pueden calentarse y aumentar el riesgo de incendio y lesiones corporales.

⚠ PRECAUCIÓN No ponga tarjetas de crédito ni otros portadores de datos magnéticos cerca del cargador. Los datos almacenados en estos portadores de datos pueden resultar borrados.

FIG. 3a

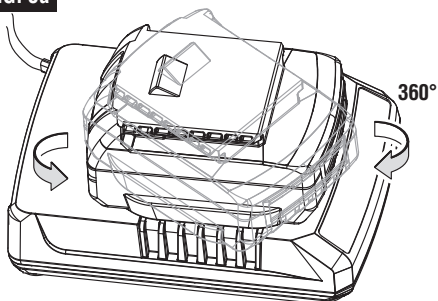

FIG. 3b

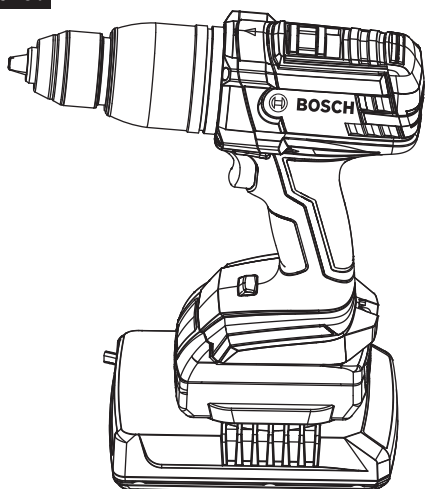

FIG. 4a

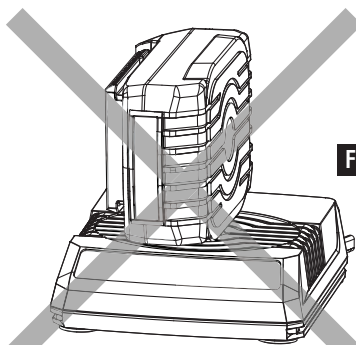

FIG. 4a

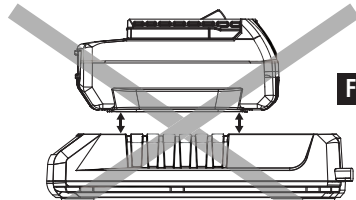

FIG. 4b

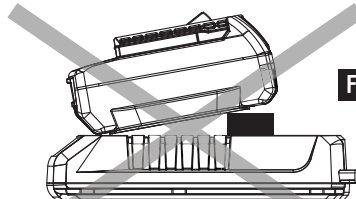

FIG. 4c

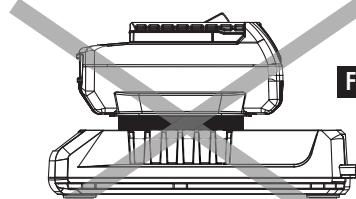
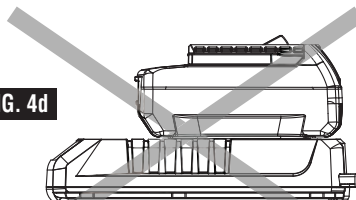

FIG. 4d



Utilización del bastidor de carga inalámbrica WC18F

⚠ ADVERTENCIA No utilice el bastidor de carga inalámbrica en un vehículo. Es posible que el bastidor se rompa y cause lesiones corporales.

El bastidor de carga inalámbrica WC18F se puede utilizar en combinación con el cargador inalámbrico para brindar conveniencia adicional en situaciones tanto de banco de trabajo como de taller.

Montaje horizontal (Fig. 5)

Retire el cargador del bastidor.

Monte el bastidor con cuatro tornillos de 1/4 de pulgada (no incluidos).

Inserte el cargador completamente en el bastidor (con

el indicador de batería primero).

Inserte la herramienta con la batería de carga inalámbrica en el bastidor (Fig. 6)

Nota: La batería se puede insertar sola. Deslice la batería hasta el final de los rieles.

Para retirar la batería, incline ligeramente el extremo más cercano a la abertura del bastidor y deslice la batería hacia fuera.

⚠ ADVERTENCIA Sujete firmemente el bastidor a la superficie. El bastidor de carga se puede desprender y causar lesiones corporales.

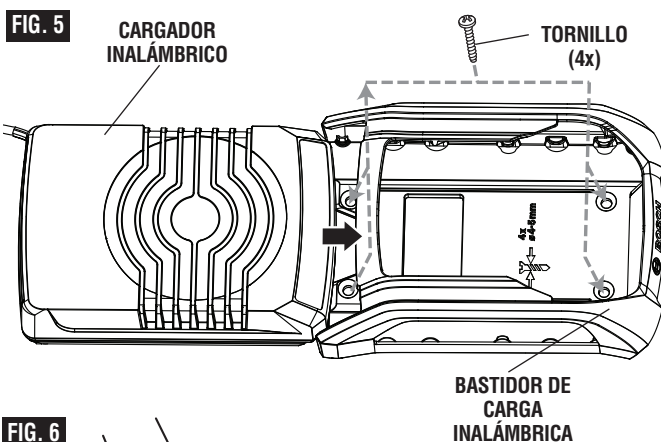

Montaje vertical. (Fig. 7)

Retire el cargador del bastidor.

Monte el bastidor con cuatro tornillos de 1/4 de pulgada (no incluidos).

Inserte el cargador completamente en el bastidor (con el indicador de batería primero). Asegúrese de que el cargador se acople a presión de manera segura en la posición correcta.

Inserte la batería de carga inalámbrica en el bastidor.

Nota: Deslice la batería hasta el final de los rieles.

Para retirar la batería, incline ligeramente el extremo más cercano a la abertura del bastidor y deslice la batería hacia fuera.

ADVERTENCIA No cargue las baterías con las herramientas acopladas en posición vertical. Es posible que el bastidor de carga se rompa y cause lesiones corporales (Fig. 8).

ADVERTENCIA Sujete firmemente el bastidor a la superficie. Es posible que el bastidor de carga se desprenda y cause lesiones corporales.

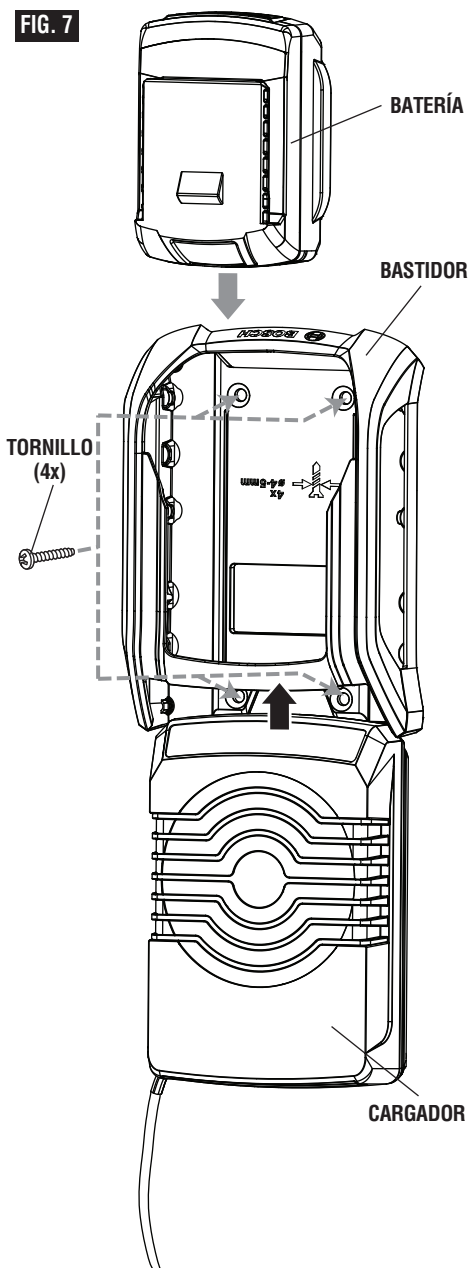
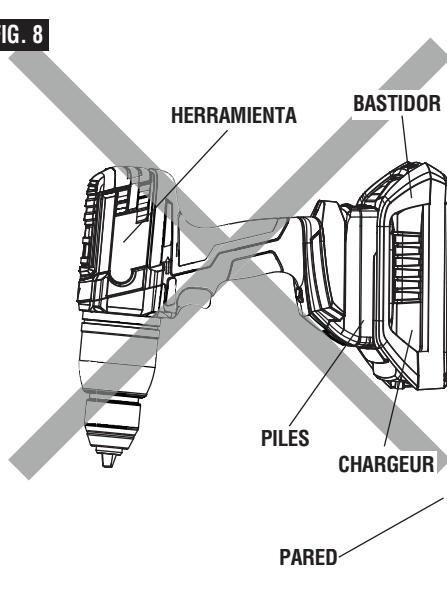
FIG. 7**FIG. 8**

Utilización de la funda de carga inalámbrica WC18H

El cargador inalámbrico se puede usar en combinación con la funda de carga inalámbrica WC18H. La funda brinda conveniencia adicional al permitir la instalación segura en las áreas de carga de un vehículo, fijada con elementos de sujeción tanto a un estante como a una pared.

Lo usuarios con sistemas de estantes de furgoneta Sortimo® podrán optar por instalar la funda entre los rieles de guía Sortimo® estándar (Fig. 9a).

ADVERTENCIA **Suministre alimentación eléctrica del propio vehículo (120V AC) utilizando únicamente inversores de onda sinusoidal pura.** Si no se usa un inversor de onda sinusoidal pura, el resultado puede ser un funcionamiento incorrecto del cargador o una disminución de la vida útil del producto.

ADVERTENCIA **No instale la funda de carga inalámbrica en vehículos sin una barrera permanente entre las áreas de carga y de pasajeros. No instale la funda de carga inalámbrica en el área de pasajeros del vehículo.** La funda de carga inalámbrica se debe instalar en las áreas de carga del vehículo de acuerdo con las instrucciones de montaje. Si la funda de carga inalámbrica no se instala correctamente en un vehículo con una barrera permanente entre las áreas de pasajeros y de carga, el resultado podría ser lesiones corporales (Fig. 9b).

Añada/cambie los insertos de la funda

La funda es compatible con los siguientes taladros/atornilladores y atornilladores de impacto Bosch de 18 V a través del uso de insertos diseñados especialmente (vea la Fig. 10a). Cuando se compra como kit de herramientas, el inserto correcto se envía con el kit de herramientas. Cuando se compra como kit básico, el inserto correcto deberá seleccionarse de la tabla de Compatibilidad de insertos de funda e instalarse de acuerdo con las instrucciones que se indican a continuación

Nota: Vea la Fig. 10a.

Herramienta compatible con la funda	Inserto
DDH181 HDH181 DDH181X HDH181X	1
DDS181 HDS181 DDS182 HDS182	2
25618	3
IDH182	4

1. Retire el tornillo/la tuerca.
2. Afloje el tornillo 2 (2x).
3. Retire los insertos instalados, comprimiendo su parte inferior y jalándolos hasta sacarlos de la funda.

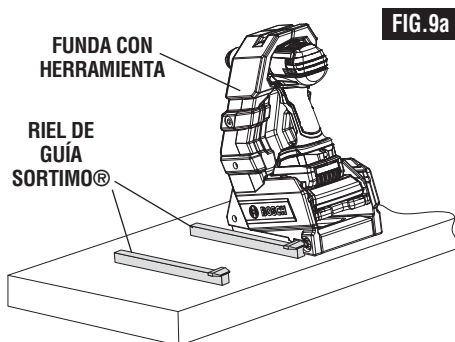

FIG. 9a

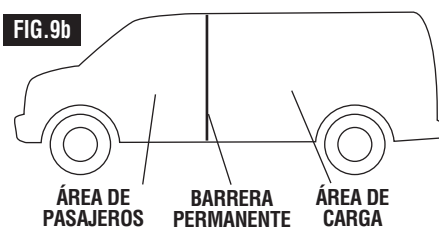

FIG. 9b

4. Posicione los insertos nuevos, emparejando adecuadamente los lados izquierdo y derecho. Las ranuras ubicadas en los insertos y en la funda deberán quedar alineadas.
5. Reapriete el tornillo 2 (2x).
6. Reinstale y apriete el tornillo/la tuerca 1.

Instalación del cargador en la funda

1. Deslice el cargador hacia el interior de la bandeja. (Fig. 10b) Asegúrese de que el cargador esté completamente insertado en la bandeja y que el cable de alimentación esté encaminado hacia fuera por la parte trasera de la bandeja.
2. Deslice la bandeja hacia el interior de la funda. Para las baterías WCBAT612-WCBAT615, deslice los rieles de guía de la bandeja al interior de la ranura de guía superior para la bandeja. Para las baterías WCBAT620-WCBAT625, deslice los rieles de guía de la bandeja al interior de la ranura de guía inferior para la bandeja. Asegúrese de dirigir el cable de alimentación a través de la parte trasera de la funda (Fig. 10a).

Remoción del cargador de la funda

1. Desenchufe el cable de alimentación de la fuente de alimentación
2. Retire la bandeja de la funda (Fig. 10a)
3. Retire el cargador de la bandeja jalándolo primero hacia arriba y luego hacia fuera de la bandeja (Fig. 10b)

FIG. 10a

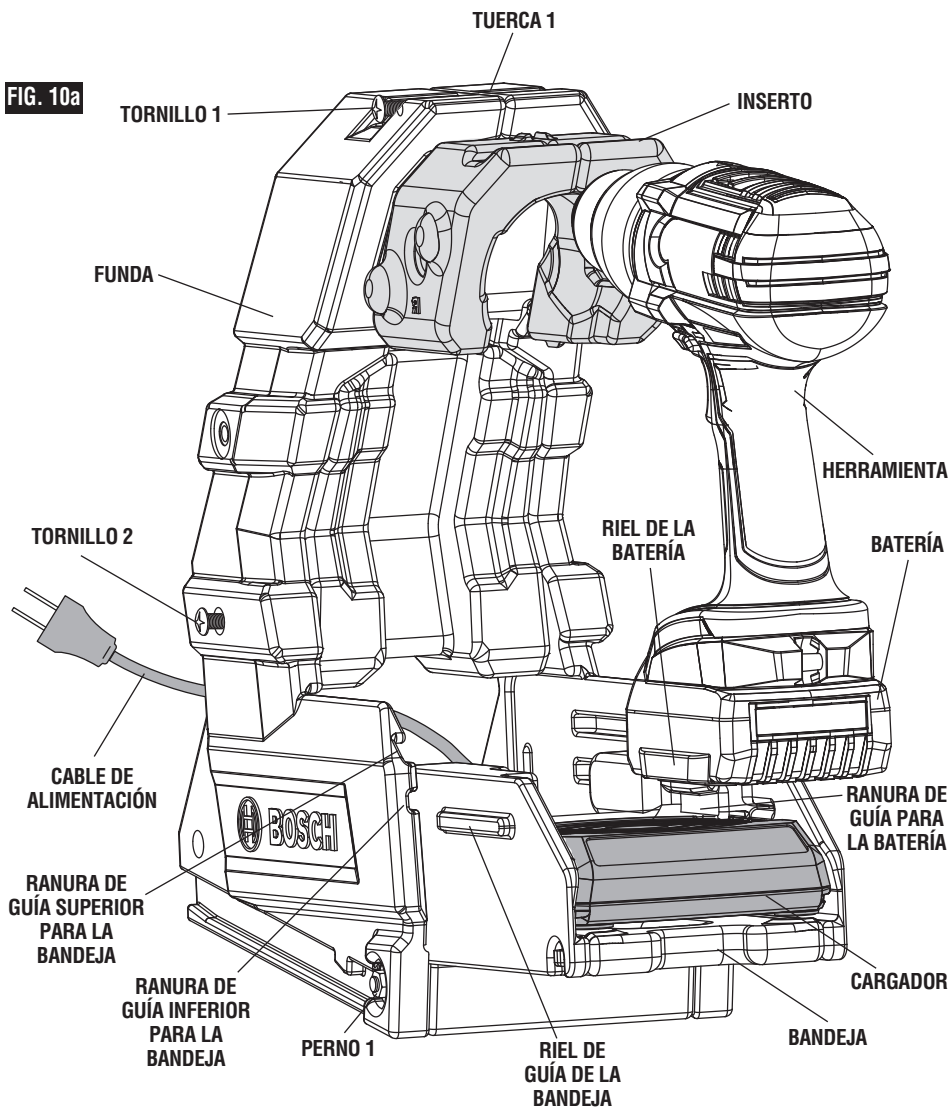
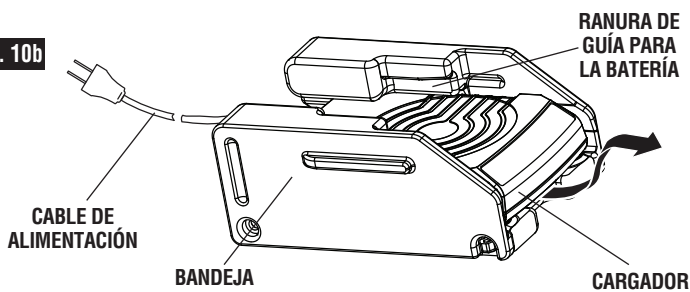

FIG. 10b



Instrucciones de montaje lateral

La funda se puede montar en las paredes laterales de un estante o de un banco de trabajo a través de los agujeros de montaje lateral utilizando los herrajes suministrados (Fig. 11).

1. Determine la posición y la orientación de montaje deseadas. La funda se puede montar desde su lado izquierdo o derecho. Vea la Fig. 12a para conocer las posiciones de montaje aceptables.
2. Si no hay agujeros de montaje disponibles, marque y pretaladre agujeros para perno de montaje lateral. La separación para los pernos de montaje lateral es de 10 pulgadas (254 mm).

3. Retire el perno 1 (Fig. 10a) del agujero de montaje lateral inferior.
4. Instale la funda en la pared de la manera que se muestra en la Fig. 11

⚠ ADVERTENCIA **Sujete firmemente la funda a las paredes laterales.** Si la funda no se sujeta firmemente, es posible que se desprenda y cause lesiones corporales.

⚠ ADVERTENCIA **Monte la funda sólo en las orientaciones recomendadas.** Si la funda no se orienta correctamente, puede que el resultado sea que la funda y/o la herramienta eléctrica se desprendan y causen lesiones corporales.

FIG. 11

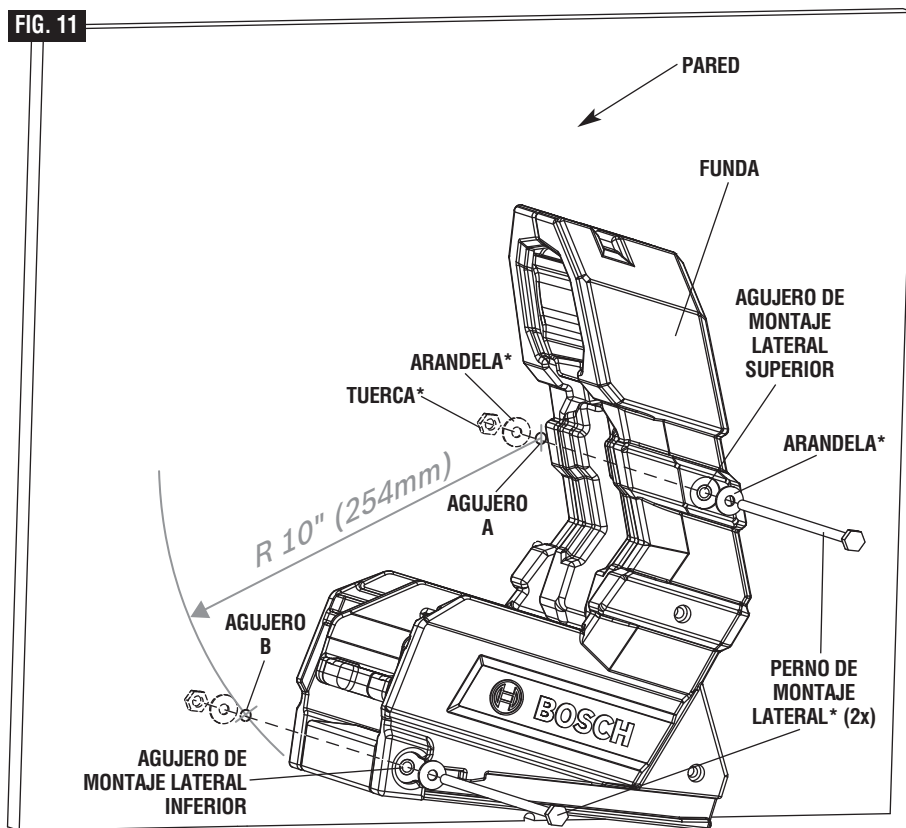

* Herrajes incluidos con la funda

Orientación de montaje lateral

Cuando monte lateralmente la funda, utilice únicamente las orientaciones entre 0° y 80° respecto a la horizontal en relación con la superficie inferior de la funda (Fig. 12a). No monte la funda en orientaciones que puedan

hacer que la herramienta eléctrica se caiga de la funda (Fig. 12b).

No monte la funda en un techo (Fig. 13a).

No monte la funda en una pared utilizando los agujeros de montaje inferiores (Fig. 13b).

FIG. 12a

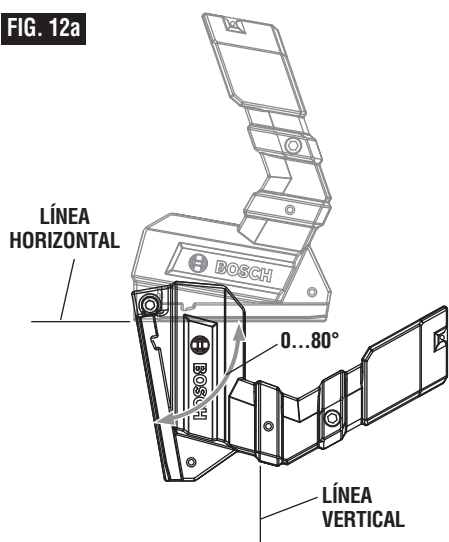

FIG. 12b

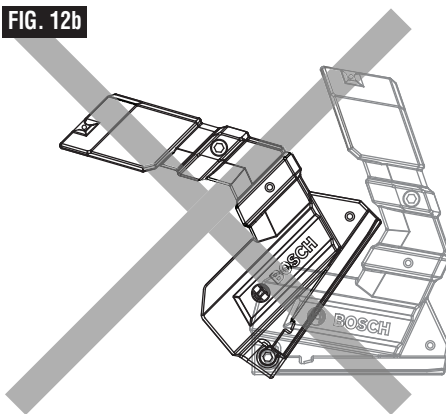

FIG. 13a

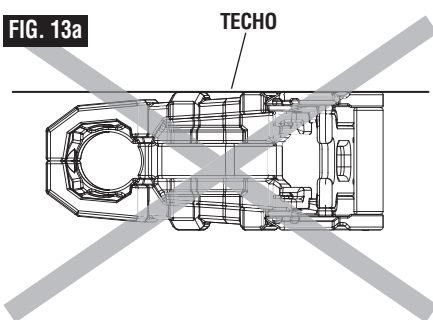
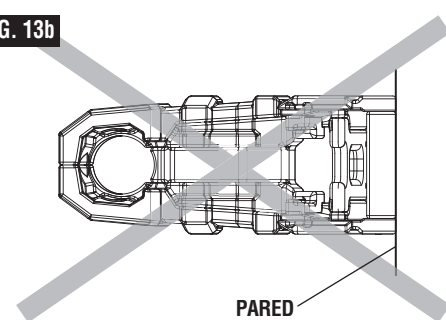

FIG. 13b



Instrucciones de montaje inferior

La funda se puede montar en superficies planas a través de los agujeros ubicados en su base (Fig 14). No monte la funda en posición invertida (Fig. 15).

⚠ ADVERTENCIA Sujete firmemente la funda a las superficies horizontales con los herrajes apropiados. Si la junta no está firmemente sujeta, es posible que se desprenda y cause lesiones corporales

FIG. 14

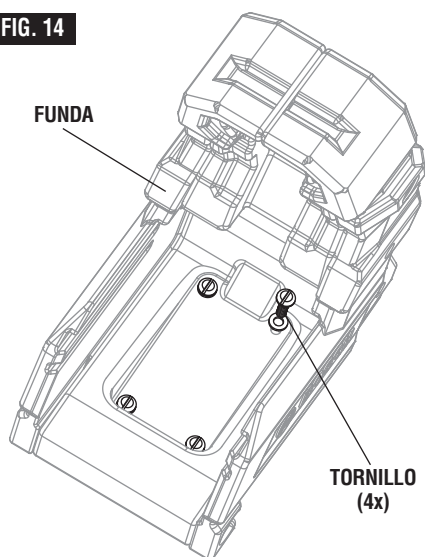
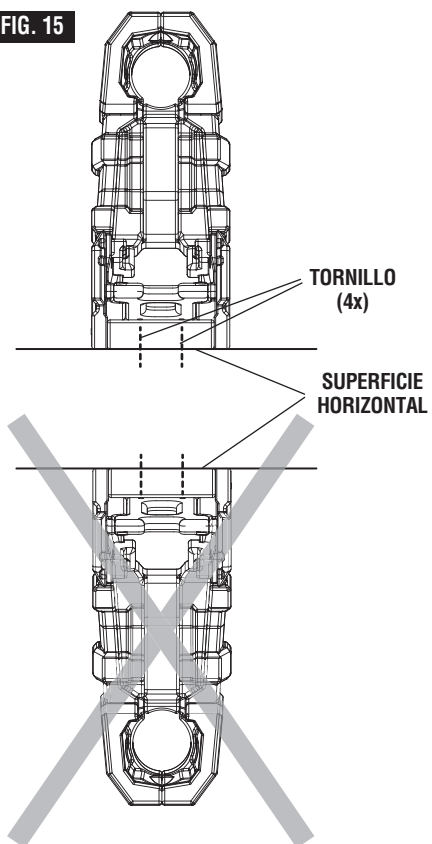

FIG. 15



Resolución de problemas

PROBLEMA	REMEDIO
El indicador de error rojo 4 parpadea. No es posible ningún procedimiento de carga.	
La batería no está posicionada (correctamente).	Posicione la batería centralmente con su base sobre la plataforma de carga.
Detección de un objeto extraño. En la plataforma de carga hay un objeto que no es la batería o un objeto adicional a la batería.	Retire el objeto.
Se ha posicionado una batería incorrecta sobre la plataforma de carga.	Posicione una batería compatible sobre la plataforma de carga.
Paquete de batería defectuoso.	Reemplace la batería.
El indicador de espera (verde) no se enciende.	
El enchufe principal del cargador de baterías no está enchufado (correctamente).	Inserte el enchufe principal (completamente) en el tomacorriente.
Tomacorriente, cable principal o cargador de baterías defectuosos.	Compruebe la tensión principal; haga que el cargador de baterías sea revisado por un agente de servicio posventa autorizado para herramientas eléctricas Bosch.

LIMITED WARRANTY OF BOSCH PORTABLE AND BENCHTOP POWER TOOLS

Robert Bosch Tool Corporation ("Seller") warrants to the original purchaser only, that all BOSCH portable and benchtop power tools will be free from defects in material or workmanship for a period of one year from date of purchase. SELLER'S SOLE OBLIGATION AND YOUR EXCLUSIVE REMEDY under this Limited Warranty and, to the extent permitted by law, any warranty or condition implied by law, shall be the repair or replacement of parts, without charge, which are defective in material or workmanship and which have not been misused, carelessly handled, or misrepaired by persons other than Seller or Authorized Service Station. To make a claim under this Limited Warranty, you must return the complete portable or benchtop power tool product, transportation prepaid, to any BOSCH Factory Service Center or Authorized Service Station. For Authorized BOSCH Power Tool Service Stations, please refer to your phone directory.

THIS LIMITED WARRANTY DOES NOT APPLY TO ACCESSORY ITEMS SUCH AS CIRCULAR SAW BLADES, DRILL BITS, ROUTER BITS, JIGSAW BLADES, SANDING BELTS, GRINDING WHEELS AND OTHER RELATED ITEMS.

ANY IMPLIED WARRANTIES SHALL BE LIMITED IN DURATION TO ONE YEAR FROM DATE OF PURCHASE. SOME STATES IN THE U.S., SOME CANADIAN PROVINCES DO NOT ALLOW LIMITATIONS ON HOW LONG AN IMPLIED WARRANTY LASTS, SO THE ABOVE LIMITATION MAY NOT APPLY TO YOU.

IN NO EVENT SHALL SELLER BE LIABLE FOR ANY INCIDENTAL OR CONSEQUENTIAL DAMAGES (INCLUDING BUT NOT LIMITED TO LIABILITY FOR LOSS OF PROFITS) ARISING FROM THE SALE OR USE OF THIS PRODUCT. SOME STATES IN THE U.S. AND SOME CANADIAN PROVINCES DO NOT ALLOW THE EXCLUSION OR LIMITATION OF INCIDENTAL OR CONSEQUENTIAL DAMAGES, SO THE ABOVE LIMITATION OR EXCLUSION MAY NOT APPLY TO YOU.

THIS LIMITED WARRANTY GIVES YOU SPECIFIC LEGAL RIGHTS, AND YOU MAY ALSO HAVE OTHER RIGHTS WHICH VARY FROM STATE TO STATE IN THE U.S., PROVINCE TO PROVINCE IN CANADA AND FROM COUNTRY TO COUNTRY.

THIS LIMITED WARRANTY APPLIES ONLY TO PORTABLE AND BENCHTOP ELECTRIC TOOLS SOLD WITHIN THE UNITED STATES OF AMERICA, CANADA AND THE COMMONWEALTH OF PUERTO RICO. FOR WARRANTY COVERAGE WITHIN OTHER COUNTRIES, CONTACT YOUR LOCAL BOSCH DEALER OR IMPORTER.

GARANTIE LIMITÉE DES OUTILS ÉLECTRIQUES PORTATIFS ET D'ÉTABLI BOSCH

Robert Bosch Tool Corporation (le « vendeur ») garantit à l'acheteur initial seulement que tous les outils électriques portatifs et d'établi BOSCH seront exempts de vices de matériaux ou d'exécution pendant une période d'un an depuis la date d'achat. LA SEULE OBLIGATION DU VENDEUR ET LE SEUL RECOURS DE L'ACHETEUR sous la présente garantie limitée, et en autant que la loi le permette sous toute garantie ou condition implicite qui en découlerait, sera l'obligation de remplacer ou réparer gratuitement les pièces défectueuses matériellement ou comme fabrication, pourvu que lesdites défectuosités ne soient pas attribuables à un usage abusif ou à quelque réparation bricolée par quelqu'un d'autre que le vendeur ou le personnel d'une station-service agréée. Pour présenter une réclamation en vertu de cette garantie limitée, vous devez renvoyer l'outil électrique portatif ou d'établi complet, port payé, à tout centre de service agréé ou centre de service usine. Veuillez consulter votre annuaire téléphonique pour les adresses.

LA PRÉSENTE GARANTIE NE S'APPLIQUE PAS AUX ACCESSOIRES TELS QUE LAMES DE SCIES CIRCULAIRES, MÊCHES DE PERCEUSES, FERS DE TOUPIES, LAMES DE SCIES SAUTEUSES, COURROIES DE PONÇAGE, MEULES ET AUTRES ARTICLES DU GENRE.

TOUTE GARANTIE IMPLICITE SERA LIMITÉE COMME DURÉE À UN AN À COMPTER DE LA DATE D'ACHAT. CERTAINS ÉTATS AMÉRICAINS, CERTAINES PROVINCES CANADIENNES N'ADMETTANT PAS LE PRINCIPE DE LA LIMITATION DE LA DURÉE DES GARANTIES IMPLICITES, IL EST POSSIBLE QUE LES LIMITATIONS CI-DESSUS NE S'APPLIQUENT PAS À VOTRE CAS.

EN AUCUN CAS LE VENDEUR NE SAURAIT ÊTRE TENU POUR RESPONSABLE DES INCIDENTS OU DOMMAGES INDIRECTS (INCLUANT, MAIS NE SE LIMITANT PAS AUX PERTES DE PROFITS) CONSÉCUTIFS À LA VENTE OU L'USAGE DE CE PRODUIT. CERTAINS ÉTATS AMÉRICAINS ET CERTAINES PROVINCES CANADIENNES N'ADMETTANT PAS LE PRINCIPE DE LA LIMITATION NI L'EXCLUSION DES DOMMAGES INDIRECTS ET CONSÉQUENTIELS, IL EST POSSIBLE QUE LES LIMITATIONS OU EXCLUSIONS CI-DESSUS NE S'APPLIQUENT PAS À VOTRE CAS.

LA PRÉSENTE GARANTIE VOUS ACCORDE DES DROITS BIEN DÉTERMINÉS, Y COMPRIS POSSIBLEMENT CERTAINS DROITS VARIABLES DANS LES DIFFÉRENTS ÉTATS AMÉRICAINS, PROVINCES CANADIENNE ET DE PAYS À PAYS.

CETTE GARANTIE LIMITÉE NE S'APPLIQUE QU'ÀUX OUTILS ÉLECTRIQUES PORTATIFS ET D'ÉTABLI VENDUS AUX ÉTATS-UNIS D'AMÉRIQUE, AU CANADA ET AU COMMONWEALTH DE PUERTO RICO. POUR COUVERTURE DE GARANTIE DANS LES AUTRES PAYS, CONTACTEZ VOTRE IMPORTATEUR OU REVENDEUR BOSCH LOCAL.

GARANTIA LIMITADA PARA HERRAMIENTAS MECANICAS PORTATILES Y PARA TABLERO DE BANCO BOSCH

Robert Bosch Tool Corporation (el Vendedor) garantiza, únicamente al comprador original, que todas las herramientas mecánicas portátiles y para tablero de banco BOSCH estarán libres de defectos de material o de fabricación durante un periodo de un año a partir de la fecha de compra. LA ÚNICA OBLIGACION DEL VENDEADOR Y EL RECURSO EXCLUSIVO QUE USTED TIENE bajo esta Garantía Limitada y, hasta donde la ley lo permita, bajo cualquier garantía o condición implícita por ley, consistirá en la reparación o sustitución sin costo de las piezas que presenten defectos de material o de fabricación y que no hayan sido utilizadas incorrectamente, manejadas descuidadamente o reparadas incorrectamente por personas que no sean el Vendedor o una Estación de servicio autorizada. Para efectuar una reclamación bajo esta Garantía Limitada, usted debe devolver el producto, que consiste en la herramienta mecánica portátil o para tablero de banco completa, con el transporte pagado, a cualquier Centro de servicio de fábrica o Estación de servicio autorizada. Para Estaciones de servicio autorizadas de herramientas mecánicas BOSCH, por favor, consulte el directorio telefónico.

ESTA GARANTIA LIMITADA NO SE APLICA A ARTICULOS ACCESORIOS TALES COMO HOJAS PARA SIERRAS CIRCULARES, BROCAS PARA TALADROS, BROCAS PARA FRESADORAS, HOJAS PARA SIERRAS DE VAIVEN, CORREAS PARA LIJAR, RUEDAS DE AMOLAR Y OTROS ARTICULOS RELACIONADOS.

TODAS LAS GARANTIAS IMPLICITAS TENDRAN UNA DURACION LIMITADA A UN AÑO A PARTIR DE LA FECHA DE COMPRA. ALGUNOS ESTADOS DE LOS EE.UU. Y ALGUNAS PROVINCIAS CANADIENSES NO PERMITEN LIMITACIONES EN CUANTO A LA DURACION DE UNA GARANTIA IMPLICITA, POR LO QUE ES POSIBLE QUE LA LIMITACION ANTERIOR NO SEA APLICABLE EN EL CASO DE USTED.

EL VENDEADOR NO SERA RESPONSABLE EN NINGUN CASO DE NINGUN DAÑO INCIDENTAL O EMERGENTE (INCLUYENDO PERO NO LIMITADO A RESPONSABILIDAD POR PERDIDA DE BENEFICIOS) QUE SE PRODUZCA COMO CONSECUENCIA DE LA VENTA O UTILIZACION DE ESTE PRODUCTO. ALGUNOS ESTADOS DE LOS EE.UU. Y ALGUNAS PROVINCIAS CANADIENSES NO PERMITEN LA EXCLUSION O LIMITACION DE LOS DAÑOS INCIDENTALES O EMERGENTES, POR LO QUE ES POSIBLE QUE LA LIMITACION O EXCLUSION ANTERIOR NO SEA APLICABLE EN EL CASO DE USTED.

ESTA GARANTIA LIMITADA LE CONFIERE A USTED DERECHOS LEGALES ESPECIFICOS Y ES POSIBLE QUE USTED TAMBIEN TENGA OTROS DERECHOS QUE VARIAN DE ESTADO A ESTADO EN LOS EE.UU., DE PROVINCIA A PROVINCIA EN CANADA Y DE UN PAIS A OTRO.

ESTA GARANTIA LIMITADA SE APLICA SOLAMENTE A HERRAMIENTAS ELECTRICAS PORTATILES Y PARA TABLERO DE BANCO VENDIDAS EN LOS ESTADOS UNIDOS DE AMERICA, CANADA Y EL ESTADO LIBRE ASOCIADO DE PUERTO RICO. PARA COBERTURA DE GARANTIA EN OTROS PAISES, PONGASE EN CONTACTO CON SU DISTRIBUIDOR O IMPORTADOR LOCAL DE BOSCH.

© Robert Bosch Tool Corporation 1800 W. Central Road Mt. Prospect, IL 60056-2230

Exportado por: Robert Bosch Tool Corporation Mt. Prospect, IL 60056-2230, E.U.A.

Importado en México por: Robert Bosch, S.A. de C.V., Calle Robert Bosch No. 405, Zona Industrial, Toluca, Edo. de México, C.P. 50070, Tel. (722) 2792300

2610035860 08/14



2 6 1 0 0 3 5 8 6 0